

# Panasonic

คู่มือแนะนำการใช้งาน  
เครื่องโทรสารกระดาษความร้อน

รุ่น KX-FT901CX

รุ่น KX-FT903CX

เครื่องโทรสารกระดาษความร้อน  
พร้อมระบบตอบรับอัตโนมัติ

รุ่น KX-FT907CX



รุ่น KX-FT907CX



Certificate No. AJA99/1542



โปรดอ่านคู่มือโดยละเอียดก่อนการใช้งานผลิตภัณฑ์นี้  
และเก็บไว้สำหรับอ้างอิงในภายหลัง

## สารบัญ

### 1. การติดตั้งและสรุปการใช้งาน

#### การติดตั้ง

- 1.1 อุปกรณ์ภายในกล่อง..... 4
- 1.2 อุปกรณ์สิ้นเปลือง..... 4
- 1.3 การเชื่อมต่อสาย..... 5
- 1.4 การใส่กระดาษบันทึก..... 6

#### สรุปการใช้งาน

- 1.5 การ ส่ง/ทำสำเนา เอกสาร..... 7
- 1.6 การรับเอกสาร..... 7
- 1.7 ระบบตอบรับอัตโนมัติ  
(เฉพาะ KX-FT907)..... 8
- 1.8 ฟังก์ชันช่วยเหลือการใช้งาน..... 9

### 2. ข้อมูลสำคัญเพื่อความปลอดภัย

#### ข้อแนะนำสำคัญ

- 2.1 ข้อแนะนำเพื่อความปลอดภัยที่สำคัญ..... 10
- 2.2 เพื่อการใช้งานที่มีประสิทธิภาพ..... 11

### 3. การเตรียมเครื่อง

#### ตำแหน่งปุ่มควบคุมต่าง ๆ

- 3.1 ตำแหน่งปุ่มควบคุมต่าง ๆ..... 12
- 3.2 ภาพรวม..... 13

#### ระดับเสียงต่าง ๆ

- 3.3 การปรับระดับเสียงต่าง ๆ..... 14

#### การโปรแกรมเครื่องเบื้องต้น

- 3.4 การตั้งค่าวันที่และเวลา ..... 14
- 3.5 การตั้งชื่อโลโก้ (หัวกระดาษ) 15
- 3.6 การตั้งหมายเลขเครื่อง (หัวกระดาษ).... 17

### 4. การใช้งานโทรศัพท์

#### ปลายทางอัตโนมัติ

- 4.1 การบันทึกชื่อและหมายเลขโทรศัพท์เป็น  
ปลายทางอัตโนมัติ ปุ่มสัมผัสเดียวและปุ่ม  
Navigator..... 18

- 4.2 การโทรออกโดยใช้ปลายทางอัตโนมัติปุ่ม  
สัมผัสเดียวและปุ่ม Navigator..... 20

#### การบันทึกเสียง

- 4.3 การบันทึกเสียงระหว่างการสนทนา  
(เฉพาะ KX-FT907)..... 21

#### การแสดงผลหมายเลขเรียกเข้า (Caller ID)

- 4.4 บริการแสดงผลหมายเลขเรียกเข้า..... 21
- 4.5 การดูข้อมูลสายเรียกเข้าและการโทรกลับ  
..... 22
- 4.6 การบันทึกข้อมูลสายเรียกเข้าเป็นปลายทาง  
อัตโนมัติปุ่มสัมผัสเดียวและปุ่ม Navigator  
..... 24

#### การลือคโทรออก

- 4.7 การตั้งลือคโทรออก..... 25

#### การสำรองการสนทนา

- 4.8 การสนทนาต่อหลังจากสิ้นสุดการรับหรือส่ง  
เอกสาร..... 26

### 5. การใช้งานโทรสาร

#### การส่งเอกสาร

- 5.1 การส่งเอกสารโดยการโทรออกโดยตรง.. 27
- 5.2 เอกสารที่สามารถส่งได้..... 28
- 5.3 การส่งเอกสารไปยังปลายทางอัตโนมัติปุ่ม  
สัมผัสเดียวและปุ่ม Navigator..... 28
- 5.4 การส่งเอกสารกระจาย  
(เฉพาะ KX-FT903/907)..... 29
- 5.5 การให้ตั้งเอกสาร (ให้เครื่องโทรสารปลายทาง  
โทรเข้ามาเพื่อรับเอกสารที่วางไว้บนเครื่อง)  
..... 31

#### การรับเอกสาร

- 5.6 การเลือกรูปแบบการใช้งานเครื่องในการรับ  
เอกสาร..... 32
- 5.7 การรับเอกสารด้วยตัวเอง-ปิด AUTO  
ANSWER..... 34

## สารบัญ

5.8 การรับเอกสารอัตโนมัติ-เปิด AUTO ANSWER.....	35
5.9 การดึงเอกสาร (โทรไปยังเครื่องปลายทางเพื่อรับเอกสารที่วางไว้บนเครื่องปลายทาง).....	37
5.10 การเรียกเพจเจอร์.....	37
<b>6. เสียงกริ่งเฉพาะ (มีให้บริการในบางประเทศ)</b>	
เสียงกริ่งเฉพาะ	
6.1 บริการเสียงกริ่งเฉพาะจากผู้ให้บริการโทรศัพท์.....	38
6.2 การใช้งานร่วมกับคุณสมบัติการตรวจสอบรูปแบบกริ่ง.....	38
<b>7. การทำสำเนา</b>	
การทำสำเนา	
7.1 การทำสำเนาเอกสาร.....	39
<b>8. ระบบตอบรับอัตโนมัติ (เฉพาะ KX-FT907)</b>	
ข้อความทักทาย	
8.1 การบันทึกข้อความทักทาย.....	40
ข้อความเตือนความจำ	
8.2 การบันทึกข้อความเตือนความจำไว้ในเครื่อง.....	41
ข้อความที่บันทึกไว้	
8.3 การฟังข้อความที่บันทึกไว้.....	41
การส่งงานระบบตอบรับจากโทรศัพท์ภายนอก	
8.4 การส่งงานระบบตอบรับจากโทรศัพท์ภายนอก.....	43
การโอนข้อความ	
8.5 การโอนข้อความที่บันทึกไปยังโทรศัพท์ภายนอก.....	45

## 9. การโปรแกรมเครื่อง

### คุณสมบัติเครื่องที่สามารถโปรแกรมได้

9.1 การโปรแกรม.....	46
9.2 คุณสมบัติพื้นฐาน.....	46
9.3 คุณสมบัติขั้นสูง.....	47

## 10. ข้อมูลช่วยเหลือการใช้งาน

### ข้อความแสดงความผิดพลาด

10.1 ข้อความแสดงความผิดพลาด - บนรายงาน.....	51
10.2 ข้อความแสดงความผิดพลาด - บนหน้าจอแสดงผล.....	51

### ข้อแนะนำกรณีเกิดปัญหา

10.3 เมื่อเครื่องทำงานผิดปกติ โปรดตรวจสอบสิ่งเหล่านี้.....	53
--	----

### กระดาษ/เอกสารติด

10.4 กระดาษบันทึกติด.....	56
10.5 เอกสารติด - ขณะส่งเอกสาร.....	56

### การทำความสะอาด

10.6 การทำความสะอาด ชุดบ่อนเอกสารอัตโนมัติ / กระดาษแกน.....	57
10.7 การทำความสะอาดหัวพิมพ์ความร้อนและฝาครอบ.....	58

## 11. ข้อมูลทั่วไป

### รายงานและรายการต่าง ๆ

11.1 การพิมพ์รายงานและรายการต่าง ๆ.....	59
---	----

### คุณสมบัติเฉพาะ

11.2 คุณสมบัติเฉพาะ.....	60
--------------------------	----

### ข้อมูลสำหรับผู้ใช้

11.3 ข้อมูลสำหรับผู้ใช้.....	61
------------------------------	----

## 1. การติดตั้งและสรุปการใช้งาน

### 1.1 อุปกรณ์ภายในกล่อง

หมายเลข	รายการ	จำนวน
①	สายไฟ	1
②	สายโทรศัพท์	1
③	หูโทรศัพท์	1
④	สายหูโทรศัพท์	1
⑤	กระดาษบันทึก (ยาว 10 เมตร)	1
⑥	ที่รองกระดาษบันทึก (เฉพาะ KX-FT903/907)	1
⑦	คู่มือการใช้งาน	1

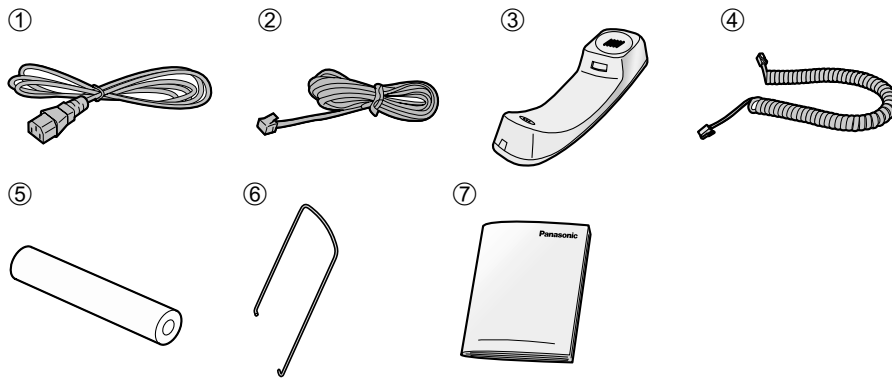

หมายเหตุ:

- ถ้ามีรายการใดสูญหายหรือเสียหาย ให้ติดต่อกับตัวแทนจำหน่ายที่ซื้อโดยเร็ว
- เก็บกล่องและอุปกรณ์บรรจุต่าง ๆ ไว้เพื่อความสะดวกในการขนย้ายในอนาคต

### 1.2 อุปกรณ์สิ้นเปลือง

รุ่น	รายการ	รายละเอียด
KX-A106	กระดาษความร้อน (กระดาษแฟกซ์ทั่วไป)	กว้าง 216 มม. ยาว 30 ม. แกนขนาด 25 มม.

หมายเหตุ:

- ให้ใช้งานกระดาษบันทึกตามขนาดที่ระบุไว้เท่านั้น การใช้งานกระดาษอื่น ๆ ที่ไม่ตรงตามที่ระบุ อาจทำให้คุณภาพงานพิมพ์ลดลง และ/หรือ ทำให้หัวพิมพ์ความร้อนเสียหายได้

### 1.3 การเชื่อมต่อสาย

- ① สายหูโทรศัพท์
  - ให้เสียบสายด้านที่สายหูโทรศัพท์ไม่ได้มีฉนวน (ยาวกว่า) ที่ตัวเครื่อง
- ② สายโทรศัพท์
  - เสียบกับแจ็คโทรศัพท์จากผู้ให้บริการโทรศัพท์
- ③ สายไฟ
  - เสียบกับแหล่งจ่ายไฟ (220V-240V AC, 50/60 Hz)
- ④ ที่รองกระดาษบันทึก (เฉพาะ KX-FT903/KX-FT907)
  - ที่รองกระดาษบันทึกอาจไม่ถูกแสดงในภาพประกอบที่ใช้ในคู่มือนี้ทุกครั้ง
- ⑤ แจ็ค [EXT] (เฉพาะ KX-FT901/KX-FT903)
  - ให้เอาตัวกันออกเมื่อต้องการใช้งาน
- ⑥ เครื่องโทรศัพท์ฟัวง (ไม่รวมมากับเครื่อง)

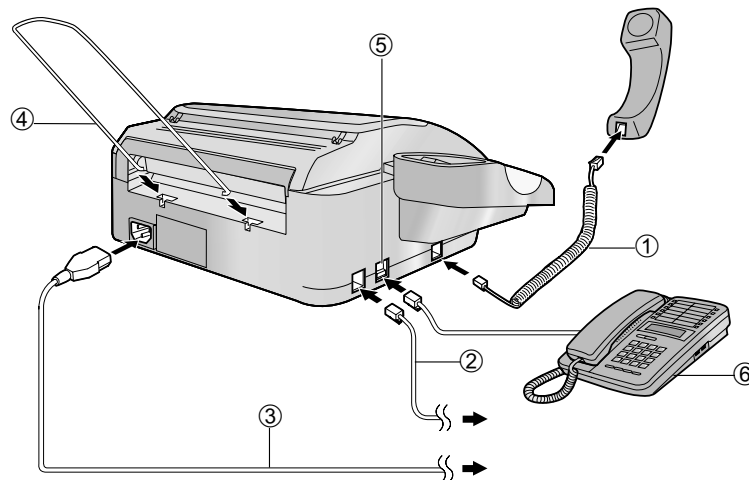

คำเตือน:

- เมื่อมีการใช้งานเครื่อง แหล่งจ่ายไฟควรอยู่ในบริเวณใกล้กับเครื่องและสามารถเข้าถึงได้ง่าย
- ให้ใช้สายโทรศัพท์ที่ให้มาพร้อมกับเครื่องเท่านั้น
- อย่าดึงยึดสายโทรศัพท์
- ให้วางเครื่องให้ห่างจากผนังเพื่อป้องกันปัญหากระดาษบันทึกติด

## 1. การติดตั้งและสรุปการใช้งาน

### 1.4 การใส่กระดาษบันทึก

- ❶ เปิดฝาครอบเครื่องขึ้น โดยกดปุ่มเปิดฝาครอบ ด้านข้างเครื่อง ❶

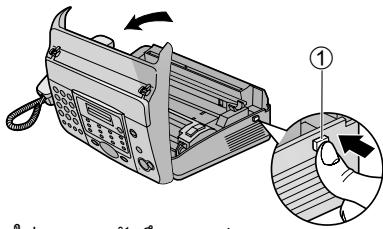

- ❷ ใส่กระดาษบันทึกตามรูป

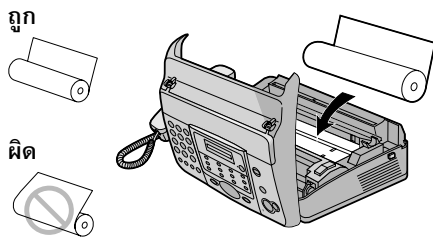

- ❸ ให้สอดปลายกระดาษบันทึกผ่านทางช่องด้าน หลังเหนือหัวพิมพ์ความร้อน ❶

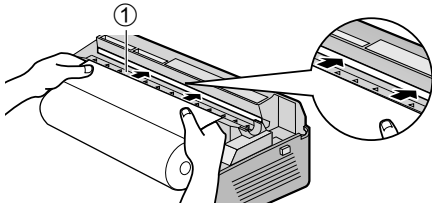

- ❹ ดึงกระดาษออกมาจากเครื่องพอสมควร

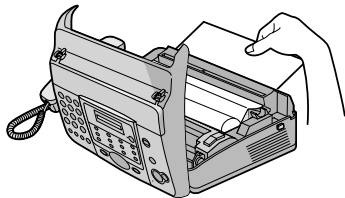

- ตรวจสอบให้แน่ใจว่าไม่มีรอยยับหรือย่นบนม้วนกระดาษ

- ❺ ปิดฝาครอบเครื่องโดยกดบริเวณมุมทั้งสองด้านของฝาครอบลง

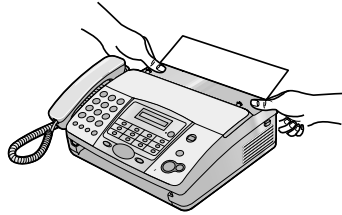

- ❻ สำหรับรุ่น KX-FT901: กดปุ่ม [FAX/START] และฉีกกระดาษบันทึก ส่วนที่เกินออกโดยดึงเข้าหาตัว



- สำหรับรุ่น KX-FT903/KX-FT907: กดปุ่ม [FAX/START] เพื่อให้เครื่องทำการตัดกระดาษ

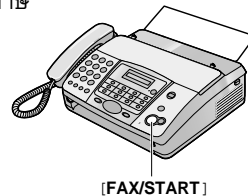

#### หมายเหตุ:

- กรณีที่กระดาษถูกปิดด้วยกาวหรือเทป ให้ทำการตัดปลายกระดาษออกประมาณ 15 ซม. ก่อนการติดตั้ง
- ในขณะที่เครื่องเสียบสายไฟอยู่ ทุกครั้งที่มีการเปิดฝาครอบเครื่องแล้วปิด เครื่องจะพิมพ์ข้อความบางอย่างออกมา ถ้าใส่กระดาษบันทึกกลับด้าน จะไม่มีข้อความปรากฏ ให้ทำการใส่กระดาษบันทึกใหม่ให้ถูกต้อง
- สำหรับรายละเอียดของกระดาษบันทึกที่ใช้ ให้ดูหน้า 4

## 1. การติดตั้งและสรุปการใช้งาน

### 1.5 การ ส่ง/ทำสำเนาเอกสาร

- 1 เปิดฝาครอบชุดป้อนเอกสารขึ้น



- 2 ปรับความกว้างของตัวจัดเอกสาร ① ให้พอดีกับเอกสาร และป้อนเอกสารคว่ำหน้าที่ยังมีช่องป้อนเอกสาร

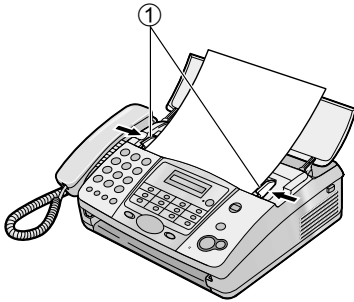

- 3 ส่งเอกสาร:  
ป้อนหมายเลขโทรสารปลายทางและกดปุ่ม  
[FAX/START]

ทำสำเนา:  
กดปุ่ม [COPY]

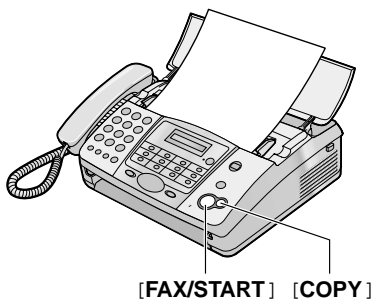

- สำหรับรายละเอียดเพิ่มเติมสำหรับการส่งเอกสาร ดูหน้า 27
- สำหรับรายละเอียดเพิ่มเติมสำหรับการทำสำเนาเอกสาร ดูหน้า 39

### 1.6 การรับเอกสาร

- 1 ยกหูโทรศัพท์ขึ้นเพื่อทำการรับสายเรียกเข้า
- 2 เมื่อต้องการรับเอกสาร ให้กดปุ่ม [FAX/START]

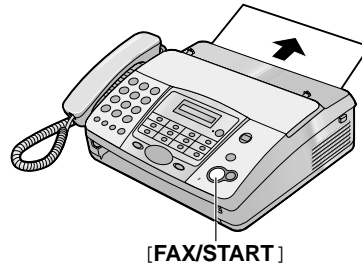

- สำหรับรายละเอียดเพิ่มเติมดูหน้า 34
- สามารถทำการเลือกรูปแบบการใช้งานเครื่องในการรับเอกสารได้ตามที่ต้องการ (หน้า 32)

## 1. การติดตั้งและสรุปการใช้งาน

### 1.7 ระบบตอบรับอัตโนมัติ (เฉพาะ KX-FT907)

#### 1.7.1 การบันทึกข้อความทักทาย

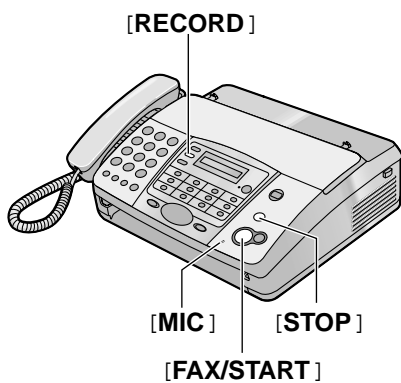

- 1 กดปุ่ม [RECORD] 2 ครั้ง
- 2 กดปุ่ม [FAX/START]
- 3 พูดชัด ๆ ห่างจากไมโครโฟน [MIC] ประมาณ 20 เซนติเมตร ไม่เกิน 16 วินาที
- 4 สิ้นสุดการบันทึก กดปุ่ม [STOP]
  - รายละเอียดเพิ่มเติมดูหน้า 40

#### 1.7.2 การฟังข้อความที่บันทึกไว้

หน้าจอจะแสดงจำนวนข้อความทั้งหมดที่บันทึกไว้

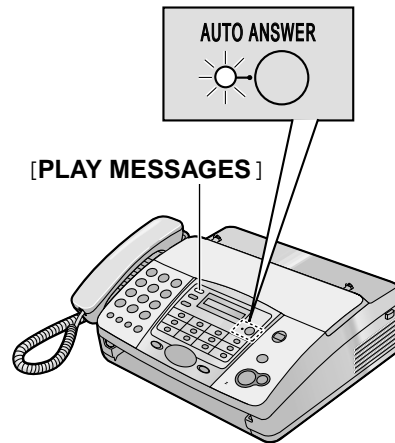

เมื่อไฟปุ่ม [AUTO ANSWER] ติดกะพริบ:  
เมื่อกดปุ่ม [PLAY MESSAGES] เครื่องจะทำการ  
เล่นข้อความใหม่ที่บันทึกไว้

เมื่อไฟปุ่ม [AUTO ANSWER] ติดสว่าง:  
เมื่อกดปุ่ม [PLAY MESSAGES] เครื่องจะเล่น  
ข้อความทั้งหมดที่บันทึกไว้

- สำหรับรายละเอียดเพิ่มเติม ให้อ่านหน้า 41



## 1.8 ฟังก์ชันช่วยเหลือการใช้งาน

สามารถพิมพ์ข้อมูลในการใช้งานเครื่องต่าง ๆ ได้จากเครื่องโดยเลือกจากรายการที่ต้องการดังต่อไปนี้

### HOW TO SET UP:

การตั้งค่าโปรแกรมเครื่องต่าง ๆ

### DIRECTORY:

การใช้งานปลายทางอัตโนมัติ

### AUTO ANSWER:

รูปแบบการใช้งานการรับเอกสารอัตโนมัติ

### CALLER ID:

การใช้งานคุณสมบัติการแสดงผลเลขเรียกเข้า

### TAD OPERATION (เฉพาะ KX-FT907):

การใช้งานระบบตอบรับอัตโนมัติ

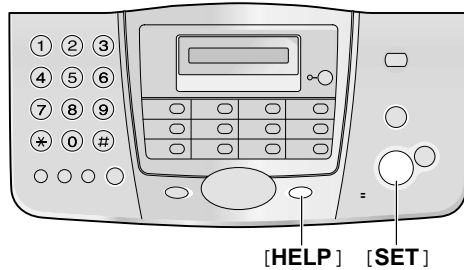

- 1 กดปุ่ม [HELP] ซ้ำ ๆ จนหน้าจอแสดงรายการที่ต้องการ
- 2 กดปุ่ม [SET]
  - เครื่องจะพิมพ์ข้อมูลการใช้งานเครื่องตามรายการที่เลือก

## 2. ข้อมูลสำคัญเพื่อความปลอดภัย

### 2.1 ข้อแนะนำเพื่อความปลอดภัยที่สำคัญ

เมื่อใช้งานเครื่องนี้ ควรปฏิบัติตามคำแนะนำเพื่อความปลอดภัย เพื่อป้องกันการบาดเจ็บหรืออันตรายที่อาจเกิดจากไฟฟ้าลัดวงจร หรือไฟไหม้ได้

1. อ่านและทำความเข้าใจคู่มือการใช้งาน
2. ปฏิบัติตามคำแนะนำและคำเตือนต่าง ๆ ที่ปรากฏบนเครื่อง
3. ให้ถอดสายไฟออกจากเครื่องก่อนทำความสะอาดเครื่องทุกครั้ง ไม่แนะนำให้ใช้น้ำยาหรือสเปรย์ทำความสะอาด ให้ทำความสะอาดเครื่องด้วยผ้าชุบน้ำหมาด ๆ
4. อย่าติดตั้งเครื่องไว้ใกล้แหล่งน้ำ เช่น อ่างล้างหน้า อ่างล้างมือ อ่างล้างจาน เป็นต้น
5. ติดตั้งเครื่องบนพื้นที่ราบเรียบและมั่นคงตัวเครื่อง อาจได้รับความเสียหายอย่างรุนแรงเมื่อเกิดการตกหล่น
6. อย่าปิดคลุมช่องหรือที่ว่างของเครื่อง ส่วนต่าง ๆ เหล่านี้ใช้สำหรับการระบายอากาศและความร้อนเพื่อป้องกันเครื่องร้อนเกินไปอย่าติดตั้งเครื่องไว้ในบริเวณใกล้กับแหล่งความร้อนต่าง ๆ หรือบริเวณที่อากาศถ่ายเทไม่สะดวก
7. ให้ใช้เครื่องกับแหล่งจ่ายไฟตามที่ระบุเท่านั้นกรณีที่ไม่แน่ใจ ให้ตรวจสอบกับทางตัวแทนจำหน่ายหรือกับบริษัทไฟฟ้าในท้องถิ่นที่ใช้
8. เพื่อความปลอดภัยในการใช้งานเครื่องถูกออกแบบให้ใช้กับปลั๊กที่มีขาสำหรับสายดิน ถ้าไม่มีแหล่งจ่ายไฟที่เหมาะสมกับปลั๊กประเภทนี้แนะนำให้ทำการติดตั้งกับแหล่งจ่ายไฟที่เหมาะสม
9. อย่าวางวัตถุใด ๆ ไว้บนสายไฟ ให้ทำการติดตั้งเครื่องในบริเวณที่ไม่มีใครเดินเหยียบหรือสะดุดสายไฟ
10. อย่าใช้แหล่งจ่ายไฟร่วมกับเครื่องใช้ไฟฟ้าอื่น ๆ หลายเครื่องเกินไป เพราะอาจทำให้เกิดอันตรายจากไฟฟ้าลัดวงจรและไฟไหม้ได้
11. อย่าใส่วัตถุใด ๆ ผ่านทางช่องต่าง ๆ ของเครื่อง อาจเป็นสาเหตุให้เกิดอันตรายจากไฟฟ้าลัดวงจรหรือไฟไหม้ได้ อย่าให้ของเหลวหกหรือเครื่อง

12. เพื่อป้องกันอันตรายจากไฟฟ้าลัดวงจรหรือไฟไหม้ อย่าทำการซ่อมเครื่องเอง ให้นำเครื่องไปยังศูนย์บริการเมื่อต้องมีการซ่อม การเปิดเครื่องหรือแก้ไขเครื่องเองอาจทำให้เกิดอันตรายจากไฟฟ้าช็อต ไฟฟ้าช็อต รวมถึงความเสียหายกับเครื่องได้
13. ให้ถอดปลั๊กออกจากเครื่องและส่งเครื่องให้ศูนย์บริการตรวจเช็คเมื่อเครื่องเกิดอาการดังต่อไปนี้
  - A. เมื่อสายไฟเสียหายหรือขาด
  - B. เมื่อมีของเหลวหกหรือใส่เครื่อง
  - C. เมื่อเครื่องถูกฝนหรือน้ำ
  - D. ถ้าเครื่องไม่ทำงานปกติตามที่ระบุไว้ในคู่มือเล่มนี้ สามารถทำการแก้ไขอาการเบื้องต้นต่าง ๆ ตามที่ระบุในคู่มือเล่มนี้ กรณีที่ยังไม่สามารถแก้ไขได้ แนะนำให้ติดต่อศูนย์บริการต่อไป
  - E. เมื่อเครื่องมีการตกหรือหล่น
  - F. เมื่อการใช้งานเครื่องผิดปกติอย่างสังเกตเห็นได้ชัด
14. ระหว่างพายุฝนฟ้าคะนอง ไม่ควรใช้งานเครื่องในการโทรศัพท์ยกเว้นสำหรับรุ่นที่เป็นไร้สายอาจจะได้รับอันตรายจากกระแสไฟฟ้าจากฟ้าผ่าได้
15. อย่าใช้เครื่องนี้ในบริเวณที่มีแก๊สรั่ว

#### ทำตามคำแนะนำเหล่านี้อย่างเคร่งครัด

##### คำเตือน:

##### การติดตั้ง

- อย่าทำการติดตั้งสายโทรศัพท์ในระหว่างที่มีพายุฝนฟ้าคะนอง
- อย่าติดตั้งแจ็คโทรศัพท์ในบริเวณที่เปียกชื้น เว้นแต่ว่าแจ็คนั้นถูกออกแบบมาให้ใช้ในบริเวณเปียกชื้นได้
- อย่าสัมผัสกับขั้วหรือสายโทรศัพท์ที่ไม่มีฉนวนหุ้ม ถ้าสายยังไม่ถูกถอดออกจากระบบ
- ให้ใช้ความระมัดระวังเมื่อติดตั้งหรือแก้ไขสายโทรศัพท์
- อย่าจับปลั๊กไฟด้วยมือเปียก

##### คำเตือน:

- เพื่อป้องกันอันตรายจากไฟฟ้าลัดวงจรหรือไฟไหม้ อย่าให้เครื่องนี้โดนฝนหรือของเหลวใด ๆ

## 2. ข้อมูลสำคัญเพื่อความปลอดภัย

### 2.2 เพื่อการใช้งานที่มีประสิทธิภาพ

#### สภาพแวดล้อม

- ติดตั้งเครื่องให้ห่างจากอุปกรณ์ต่าง ๆ ที่เป็นแหล่งกำเนิดของสัญญาณรบกวนไฟฟ้า เช่น หลอดฟลูออเรสเซนต์ จากมอเตอร์
- ไม่ควรติดตั้งเครื่องในบริเวณที่มีฝุ่นความร้อนหรือแรงสั่นสะเทือน
- ไม่ควรติดตั้งเครื่องในบริเวณที่ถูกแสงแดดโดยตรง
- ไม่ควรติดตั้งเครื่องใกล้กับแหล่งกำเนิดความร้อนต่างๆ เช่น เครื่องทำความร้อน เตapot และอื่นๆ และไม่ควรติดตั้งเครื่องในบริเวณที่มีอุณหภูมิต่ำกว่า  $5^{\circ}\text{C}$  หรือสูงกว่า  $35^{\circ}\text{C}$  รวมถึงไม่ควรติดตั้งเครื่องในบริเวณที่อับชื้น

#### การต่อสาย

- ถ้ามีการใช้งานอุปกรณ์อื่นพ่วงกับสายโทรศัพท์เส้นเดียวกันกับเครื่อง เครื่องนี้อาจรบกวนการทำงานของระบบเครือข่ายของอุปกรณ์นั้น ๆ ได้
- ถ้าใช้งานเครื่องพ่วงสายโทรศัพท์กับคอมพิวเตอร์ที่ใช้งานอินเทอร์เน็ต และทางผู้ให้บริการอินเทอร์เน็ตแนะนำให้ติดตั้งตัวฟิลเตอร์ ให้ทำการต่ออุปกรณ์ดังรูป

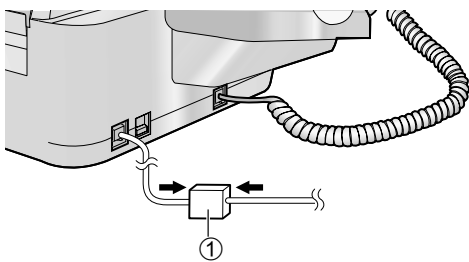

#### การใช้งาน Speakerphone (เฉพาะ KX-FT907)

- ให้ใช้งานในห้องที่เงียบ

#### การดูแลรักษาอย่างสม่ำเสมอ

- เช็ดเครื่องด้านนอกโดยใช้ผ้านุ่ม อย่าใช้เบนซินทินเนอร์ หรือผงขัดในการทำความสะอาดเครื่อง

### 3. การเตรียมเครื่อง

#### 3.1 ตำแหน่งปุ่มควบคุมต่าง ๆ

KX-FT901

KX-FT903

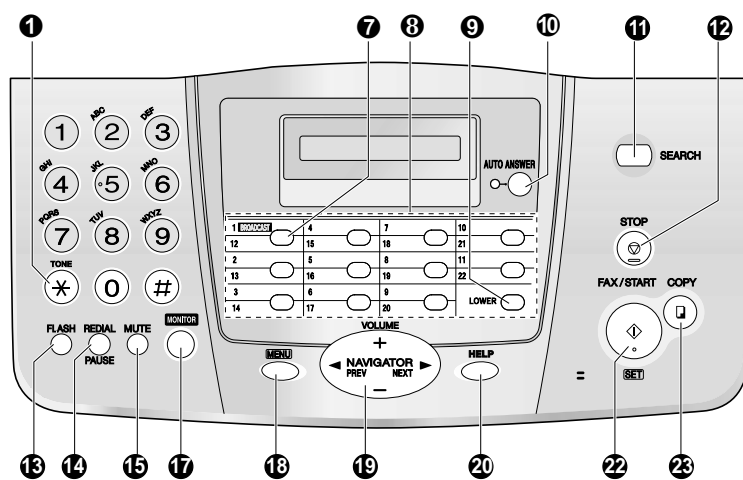

\* รูปภาพรุ่น KX-FT903

KX-FT907

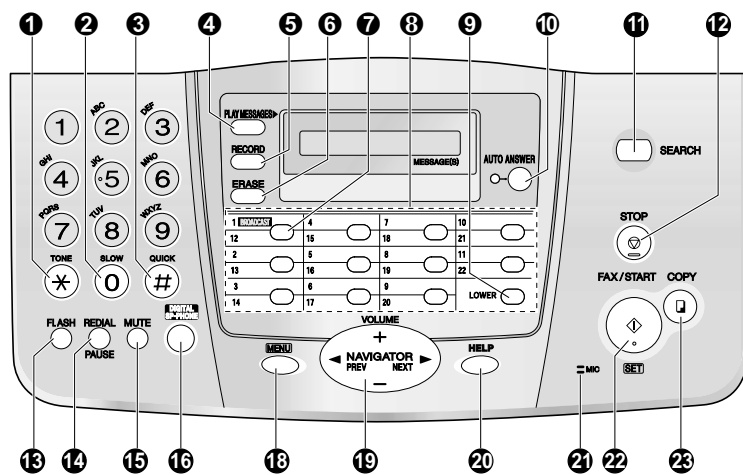

### 3. การเตรียมเครื่อง

- ① [TONE]
  - ใช้สำหรับเปลี่ยนสัญญาณโทรออกจากพัลส์ เป็นโทนวัดคราวเมื่อต้องการกดปุ่มคำสั่งเพื่อใช้สัญญาณแบบโทนมื่อใช้งานสายโทรศัพท์ระบบพัลส์
- ② [SLOW] (เฉพาะ KX-FT907)
  - ใช้เพื่อฟังข้อความที่บันทึกไว้แบบช้า (หน้า 42)
- ③ [QUICK] (เฉพาะ KX-FT907)
  - ใช้เพื่อฟังข้อความที่บันทึกไว้แบบเร็ว (หน้า 42)
- ④ [PLAY MESSAGES] (เฉพาะ KX-FT907)
  - ใช้ฟังข้อความที่บันทึกไว้ (หน้า 41)
- ⑤ [RECORD] (เฉพาะ KX-FT907)
  - ใช้บันทึกข้อความ (หน้า 40, 41)
- ⑥ [ERASE] (เฉพาะ KX-FT907)
  - ใช้ลบข้อความที่บันทึกไว้ (หน้า 40, 42)
- ⑦ [BROADCAST] (เฉพาะ KX-FT903/KX-FT907)
  - ใช้ในการส่งเอกสารกระจายไปยังหลายปลายทาง (หน้า 29)
- ⑧ ปุ่มสัมผัสเดี่ยว
  - ใช้สำหรับปลายทางอัตโนมัติแบบสัมผัสเดี่ยว (หน้า 18, 20, 28)
- ⑨ [LOWER]
  - ใช้สำหรับเลือกปลายทางอัตโนมัติแบบสัมผัสเดี่ยวที่ 12-22 สำหรับการใช้งานปลายทางอัตโนมัติแบบสัมผัสเดี่ยว (หน้า 18, 20, 28)
- ⑩ [AUTO ANSWER]
  - ใช้สำหรับการเลือกเปิดหรือปิด ระบบการรับเอกสารอัตโนมัติ (หน้า 32)
- ⑪ [SEARCH]
  - ใช้สำหรับคุณสมบัติการแสดงผลหมายเลขเรียกเข้า (หน้า 22, 24)
- ⑫ [STOP]
  - ใช้ยกเลิกการทำงานหรือโปรแกรมเครื่อง
- ⑬ [FLASH]
  - ใช้สำหรับเรียกใช้คุณสมบัติพิเศษจากทางผู้ให้บริการโทรศัพท์ หรือใช้ในการโอนสายกรณีใช้งานกับตู้สาขา
- ⑭ [REDIAL] [PAUSE]
  - ใช้ในการโทรทวนซ้ำหมายเลขโทรศัพท์ล่าสุดที่โทรออก ในกรณีที่สายไม่ว่างอีกเมื่อทำการโทรออกโดยใช้ปุ่ม [MONITOR] (KX-FT901/KX-FT903) / ปุ่ม [DIGITAL SP-PHONE] (KX-FT907) เครื่องจะทำการโทรทวนซ้ำอัตโนมัติให้สูงสุด 5 ครั้ง
  - ใช้แทรกสัญญาณหน่วงเวลาระหว่างการโทรออก
- ⑮ [MUTE]
  - ใช้สำหรับตัดเสียงสนทนาไม่ให้ปลายทางได้ยินระหว่างการสนทนา กดอีกครั้งเพื่อสนทนาตามปกติ
- ⑯ [DIGITAL SP-PHONE] (เฉพาะ KX-FT907)
  - ใช้สำหรับการใช้งานสนทนาโดยใช้ Speakerphone (หน้า 11, 20)
- ⑰ [MONITOR] (เฉพาะ KX-FT901/KX-FT903)
  - ใช้สำหรับการโทรออกโดยไม่ต้องยกหูโทรศัพท์
- ⑱ [MENU]
  - ใช้สำหรับเริ่มหรือออกจากโปรแกรม
- ⑲ [NAVIGATOR] [VOLUME]
  - ใช้สำหรับปรับระดับเสียงต่าง ๆ (หน้า 14)
  - ใช้สำหรับค้นหาปลายทางอัตโนมัติที่บันทึกไว้ (หน้า 20, 28)
  - ใช้สำหรับเลือกคุณสมบัติ หรือค่าคุณสมบัติ ระหว่างการโปรแกรม (หน้า 46)
  - ใช้สำหรับเลือกการยกเลิกการตั้งค่า
- ⑳ [HELP]
  - ใช้พิมพ์ข้อมูลในการใช้งานเครื่องเบื้องต้นต่างๆ (หน้า 9)
- ㉑ [MIC] (เฉพาะ KX-FT907)
  - ไมโครโฟนภายใน
- ㉒ [FAX/START] [SET]
  - ใช้สำหรับเริ่มการรับ/ส่งเอกสาร
  - ใช้สำหรับการบันทึกค่าระหว่างการโปรแกรม
- ㉓ [COPY]
  - ใช้สำหรับทำสำเนาเอกสาร (หน้า 39)

### 3.2 ภาพรวม

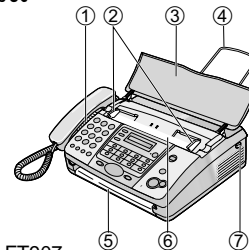

\* รูปภาพรุ่น KX-FT907

- ① ลำโพง
- ② ตัวจัดเอกสาร
- ③ ถาดรองเอกสาร
- ④ ที่รองกระดาษบันทึก (เฉพาะ KX-FT903/ KX-FT907)
  - ที่รองกระดาษบันทึกอาจไม่แสดงในรูปภาพทุกรูปในคู่มือนี้
- ⑤ ทางออกเอกสาร
- ⑥ ทางเข้าเอกสาร
- ⑦ ปุ่มเปิดฝาครอบเครื่อง

### 3.3 การปรับระดับเสียงต่าง ๆ

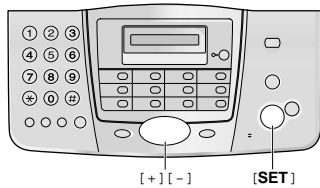

#### ระดับเสียงกริ่ง

ปรับได้ 4 ระดับ (ตั้ง/กลาง/เบา/ปิด)

โดยในขณะที่เครื่องอยู่ในสภาวะพร้อมใช้งาน กดปุ่ม **[+]** หรือ **[-]**

- ไม่สามารถทำการปรับระดับเสียงกริ่งได้เมื่อมีเอกสารที่ทางเข้าเอกสาร ตรวจสอบให้แน่ใจว่าไม่มีเอกสารที่ทางเข้าเมื่อปรับระดับเสียงกริ่ง

#### การปิดเสียงกริ่ง

1. กดปุ่ม **[-]** ซ้ำ ๆ จนหน้าจอแสดงข้อความ "RINGER OFF = OK?"
2. กดปุ่ม **[SET]**
  - เมื่อมีสายเรียกเข้า เครื่องจะไม่ส่งเสียงกริ่งและหน้าจอจะแสดงข้อความ "INCOMING CALL"
  - ปิดเสียงกริ่งกลับ กดปุ่ม **[+]**

#### ระดับเสียงสนทนาที่โทรศัพท์

ปรับได้ 3 ระดับ (ตั้ง/กลาง/เบา)

โดยในขณะที่ใช้งานโทรศัพท์สนทนาอยู่ กดปุ่ม **[+]** หรือ **[-]**

#### ระดับเสียงลำโพง

ปรับได้ 8 ระดับ (ตั้งถึงเบา)

โดยในขณะที่ใช้งาน MONITOR/SPEAKERPHONE กดปุ่ม **[+]** หรือ **[-]**

#### ระดับเสียงคำแนะนำของเครื่อง (เฉพาะ KX-FT907)

ปรับได้ 9 ระดับ (ตั้งถึงปิด)

โดยในขณะที่ฟังเสียงคำแนะนำของเครื่อง กดปุ่ม **[+]** หรือ **[-]**

#### ระดับเสียงของระบบตอบรับอัตโนมัติ (เฉพาะ KX-FT907)

ปรับได้ 9 ระดับ (ตั้งถึงปิด)

โดยในขณะที่ฟังเสียงข้อความที่บันทึกไว้ กดปุ่ม **[+]** หรือ **[-]**

### 3.4 การตั้งค่าวันที่และเวลา

ต้องทำการตั้งค่าวันที่และเวลา

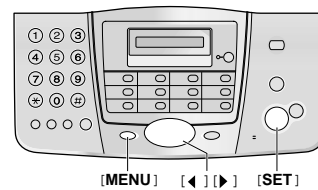

#### 1 กดปุ่ม **[MENU]**

SYSTEM SET UP

#### 2 กดปุ่ม **[SET]**

PRESS[ ◀▶ ] & [ SET ]

#### 3 กดปุ่ม **[◀]** หรือ **[▶]** ซ้ำ ๆ จนหน้าจอแสดงข้อความด้านล่าง

SET DATE & TIME

#### 4 กดปุ่ม **[SET]**

- เส้นใต้จะแสดงถึงตำแหน่งของเคอร์เซอร์

M: 01 / D: 01 / Y: 04

#### 5 บ้อนค่า เดือน/วัน/ปี โดยใช้ตัวเลข 2 หลักบอแทนค่าต่าง ๆ

ตัวอย่าง: วันที่ 10 เดือน 8 ปี 2004

กดปุ่ม **[0][8]** **[1][0]** **[0][4]**

M: 08 / D: 10 / Y: 04

#### 6 กดปุ่ม **[SET]**

TIME: 12:00AM

#### 7 บ้อนค่า ชั่วโมง/นาที โดยใช้ตัวเลข 2 หลักบอแทนค่าต่าง ๆ และกดปุ่ม **[\*]** เพื่อเลือกรูปแบบเวลาระหว่าง "AM" หรือ "PM"

ตัวอย่าง: เวลา 3:15PM (ใช้เวลาแบบ 12 ชั่วโมงเท่านั้น)

### 3. การเตรียมเครื่อง

1. กดปุ่ม [0][3] [1][5]

TIME: 03:15AM

2. กดปุ่ม [\*] ซ้ำ ๆ เพื่อเลือก "PM"

TIME: 03:15PM

8. กดปุ่ม [SET]

- หน้าจอจะแสดงคุณสมบัติถัดไป

9. กดปุ่ม [MENU] เพื่อออกจากการโปรแกรม

หมายเหตุ:

- ข้อมูลวันที่และเวลาที่ทำการตั้งค่าไว้จะถูกพิมพ์ที่หัวกระดาษของเอกสารแต่ละแผ่นที่เครื่องแฟกซ์ปลายทางได้รับ
- ความเที่ยงตรงของเวลาอยู่ที่ประมาณ  $\pm 60$  วินาที ต่อเดือน

#### การแก้ไขข้อมูลที่ผิดพลาด

กดปุ่ม [◀] หรือ [▶] เพื่อเลื่อนเคอร์เซอร์ไปยังตัวเลขที่ผิด และแก้ไขให้ถูกต้อง

### 3.5 การตั้งชื่อโลโก้ (หัวกระดาษ)

สามารถใช้ชื่อบริษัท หรือชื่อในการตั้งเป็นชื่อโลโก้ได้

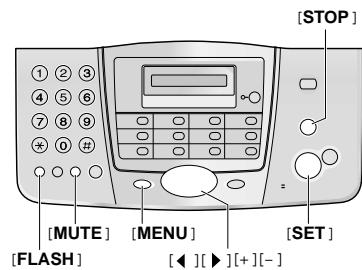

1. กดปุ่ม [MENU]

SYSTEM SET UP

2. กดปุ่ม [SET]

PRESS [◀] & [SET]

3. กดปุ่ม [◀] หรือ [▶] ซ้ำ ๆ จนหน้าจอแสดงข้อความด้านล่าง

YOUR LOGO

4. กดปุ่ม [SET]

- เส้นใต้จะแสดงถึงตำแหน่งของเคอร์เซอร์

LOGO= \_

5. ป้อนชื่อโลโก้ที่ต้องการไม่เกิน 30 ตัวอักษร ดูตารางตัวอักษรสำหรับรายละเอียด

6. กดปุ่ม [SET]

- หน้าจอจะแสดงคุณสมบัติถัดไป

7. กดปุ่ม [MENU] เพื่อออกจากการโปรแกรม

หมายเหตุ:

- ข้อมูลชื่อโลโก้ที่ทำการตั้งค่าไว้ จะถูกพิมพ์ที่หัวกระดาษของเอกสารแต่ละแผ่นที่เครื่องแฟกซ์ปลายทางได้รับ

### 3. การเตรียมเครื่อง

สำหรับการป้อนตัวอักษรโดยใช้แป้นกดตัวเลข

แป้นกด	ตัวอักษร
[1]	1 [ ] { } + - / = , . _ ` ' : ; ?
[2]	A B C a b c 2
[3]	D E F d e f 3
[4]	G H I g h i 4
[5]	J K L j k l 5
[6]	M N O m n o 6
[7]	P Q R S p q r s 7
[8]	T U V t u v 8
[9]	W X Y Z w x y z 9
[0]	0 ( ) < > ! " # \$ % & * @ ^ ' →
[FLASH]	ใช้ป้อนเครื่องหมาย “ - ”
[MUTE]	ใช้ป้อนช่องว่าง
[STOP]	ใช้ลบตัวอักษร

หมายเหตุ:

- เมื่อต้องการป้อนตัวอักษรที่ต้องใช้แป้นกดเดียวกัน ให้กดปุ่ม [▶] เพื่อเลื่อนเคอร์เซอร์ไปยังตำแหน่งที่ว่างถัดไปก่อน

การป้อนโลโก้

ตัวอย่าง: “BILL”

- กดปุ่ม [2] 2 ครั้ง

LOGO=B

- กดปุ่ม [4] 3 ครั้ง

LOGO=BI

- กดปุ่ม [5] 3 ครั้ง

LOGO=BILL

- กดปุ่ม [▶] เพื่อเลื่อนเคอร์เซอร์ไปยังที่ว่างถัดไปและกดปุ่ม [5] 3 ครั้ง

LOGO=BILL

การแก้ไขข้อมูลที่ผิดพลาด

กดปุ่ม [◀] หรือ [▶] เพื่อเลื่อนเคอร์เซอร์ไปยังตัวอักษรที่ผิด และแก้ไขให้ถูกต้อง

การลบตัวอักษร

กดปุ่ม [◀] หรือ [▶] เพื่อเลื่อนเคอร์เซอร์ไปยังตัวอักษรที่ต้องการลบ และกดปุ่ม [STOP]

- การลบตัวอักษรทั้งหมด ให้กดปุ่ม [STOP] ค้างไว้

การแทรกตัวอักษร

- กดปุ่ม [◀] หรือ [▶] เพื่อเลื่อนเคอร์เซอร์ให้อยู่ที่ตำแหน่งด้านขวาของตัวอักษรที่ต้องการจะแทรกตัวอักษรลงไป

- กดปุ่ม [MUTE] เพื่อแทรกช่องว่าง และป้อนตัวอักษรที่ต้องการแทรกลงไป

การป้อนตัวอักษรโดยใช้ปุ่ม [+] หรือ [-]

แทนการป้อนตัวอักษรด้วยแป้นกด สามารถป้อนตัวอักษรด้วยปุ่ม [+] หรือ [-] ได้เช่นกัน

- กดปุ่ม [+] ซ้ำ ๆ จนหน้าจอแสดงตัวอักษรที่ต้องการ ตัวอักษรจะเรียงลำดับดังนี้:

- ตัวอักษรตัวพิมพ์ใหญ่
- ตัวเลข
- สัญลักษณ์
- ตัวอักษรตัวพิมพ์เล็ก

- ถ้ากดปุ่ม [-] การเรียงลำดับตัวอักษรจะตรงกันข้าม

- กดปุ่ม [▶] เป็นการป้อนตัวอักษร

- ทำซ้ำจากขั้นตอนที่ 1 เพื่อทำการป้อนตัวอักษรถัดไป



### 3. การเตรียมเครื่อง

#### 3.6 การตั้งหมายเลขเครื่อง (หัวกระดาษ)

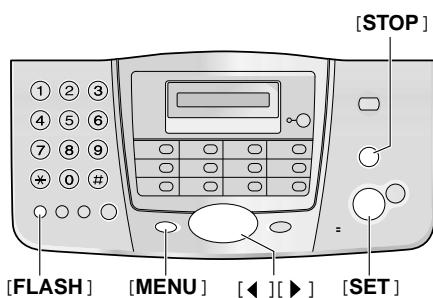

##### 1 กดปุ่ม [MENU]

SYSTEM SET UP

##### 2 กดปุ่ม [SET]

PRESS[ < > ] & [ SET ]

##### 3 กดปุ่ม [ < > ] หรือ [ > ] ซ้ำ ๆ จนหน้าจอแสดงข้อความด้านล่าง

YOUR FAX NO.

##### 4 กดปุ่ม [SET]

- เส้นใต้จะแสดงถึงตำแหน่งของเคอร์เซอร์

NO. = \_

##### 5 ป้อนหมายเลข (โทรศัพท์) เครื่องที่ต้องการไม่เกิน 20 หลัก

ตัวอย่าง : NO. = 1234567 \_

##### 6 กดปุ่ม [SET]

- หน้าจอจะแสดงคุณสมบัติถัดไป

##### 7 กดปุ่ม [MENU] เพื่อออกจากการโปรแกรม

#### หมายเหตุ:

- ข้อมูลหมายเลขเครื่องที่ทำการตั้งค่าไว้จะถูกพิมพ์ที่หัวกระดาษของเอกสารแต่ละแผ่นที่เครื่องแฟกซ์ปลายทางได้รับ
- กดปุ่ม [\*] จะเป็นการป้อนเครื่องหมาย “+” และกดปุ่ม [#] จะเป็นการป้อนช่องว่าง ตัวอย่าง: +234 5678
- กดปุ่ม [\*][2][3][4][#][5][6][7][8]
- ป้อนเครื่องหมาย “-” กดปุ่ม [FLASH]

#### การแก้ไขข้อมูลที่ผิดพลาด

กดปุ่ม [ < > ] หรือ [ > ] เพื่อเลื่อนเคอร์เซอร์ไปยังตัวเลขที่ผิด และแก้ไขให้ถูกต้อง

#### การลบตัวเลข

กดปุ่ม [ < > ] หรือ [ > ] เพื่อเลื่อนเคอร์เซอร์ไปยังตัวเลขที่ต้องการลบ และกดปุ่ม [STOP]

- การลบตัวเลขทั้งหมด ให้กดปุ่ม [STOP] ค้างไว้

#### 4.1 การบันทึกชื่อและหมายเลขโทรศัพท์เป็นปลายทางอัตโนมัติปุ่มสัมผัสเดียวและปุ่ม Navigator

เพื่อความสะดวกรวดเร็วในการโทรออกไปยังปลายทางที่ติดต่อบ่อย ๆ เครื่องมีหน่วยความจำปลายทางอัตโนมัติปุ่มสัมผัสเดียว (22 ปลายทาง) และหน่วยความจำปลายทางอัตโนมัติปุ่ม Navigator (100 ปลายทาง)

- สามารถส่งเอกสารไปยังปลายทางอัตโนมัติปุ่มสัมผัสเดียวและปุ่ม Navigator ได้เช่นกัน (หน้า 28)

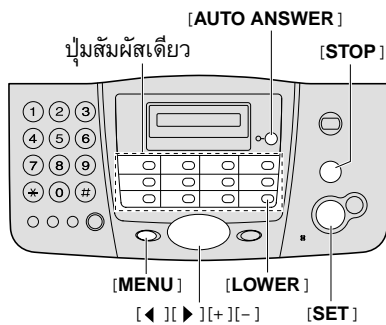

##### 4.1.1 การบันทึกปลายทางอัตโนมัติปุ่มสัมผัสเดียว

- 1 กดปุ่ม [MENU] ซ้ำ ๆ จนหน้าจอแสดงข้อความ "STATION KEY"
  - 2 กดปุ่ม [SET]
  - 3 เลือกปุ่มสัมผัสเดียวที่ต้องการสำหรับปลายทางที่ 1:
    - (KX-FT901)  
กดปุ่มสัมผัสเดียวที่ 1
    - (KX-FT903/KX-FT907)  
กดปุ่มสัมผัสเดียวที่ 1 และกดปุ่ม [SET]
- สำหรับปลายทางที่ 2-11:  
กดปุ่มสัมผัสเดียวที่ต้องการ

สำหรับปลายทางที่ 12-22:

กดปุ่ม [LOWER] และกดปุ่มสัมผัสเดียวที่ต้องการ

- 4 ป้อนชื่อปลายทางที่ต้องการบันทึกยาวไม่เกิน 10 ตัวอักษร (ดูคำแนะนำหน้า 16)
- 5 กดปุ่ม [SET]
- 6 ป้อนหมายเลขโทรศัพท์ที่ต้องการบันทึกไม่เกิน 30 หลัก
- 7 กดปุ่ม [SET]
- บันทึกปลายทางอื่น ๆ ให้ทำซ้ำขั้นตอนที่ 3 ถึง 7
- 8 กดปุ่ม [MENU]

เทคนิค:

- สามารถทำการตรวจสอบปลายทางที่บันทึกไว้ได้จากทางหน้าจอของเครื่อง (หน้า 20) หรือจากการพิมพ์รายการปลายทางอัตโนมัติ (หน้า 59)

หมายเหตุ:

- เครื่องหมาย "-" หรือช่องว่างที่ป้อนในหมายเลขโทรศัพท์ที่บันทึกจะนับเป็น 2 หลัก

##### การแก้ไขข้อมูลที่ผิดพลาด

กดปุ่ม [◀] หรือ [▶] เพื่อเลื่อนเคอร์เซอร์ไปยังตัวอักษร/ตัวเลขที่ผิด และแก้ไขให้ถูกต้อง

##### การลบตัวอักษร/ตัวเลข

กดปุ่ม [◀] หรือ [▶] เพื่อเลื่อนเคอร์เซอร์ไปยังตัวอักษร/ตัวเลขที่ต้องการลบ และกดปุ่ม [STOP]

- การลบตัวอักษร/ตัวเลขทั้งหมด ให้กดปุ่ม [STOP] ค้างไว้

##### 4.1.2 การบันทึกปลายทางอัตโนมัติปุ่ม Navigator

- 1 กดปุ่ม [MENU] ซ้ำ ๆ จนหน้าจอแสดงข้อความ "DIRECTORY SET"
- 2 กดปุ่ม [SET]
- 3 ป้อนชื่อปลายทางที่ต้องการบันทึกยาวไม่เกิน 10 ตัวอักษร (ดูคำแนะนำหน้า 16)

#### 4. การใช้งานโทรศัพท์

##### 4 กดปุ่ม [SET]

5 ป้อนหมายเลขโทรศัพท์ที่ต้องการบันทึกไม่เกิน 30 หลัก

##### 6 กดปุ่ม [SET]

- บันทึกปลายทางอื่น ๆ ให้ทำซ้ำขั้นตอนที่ 3 ถึง 6

##### 7 กดปุ่ม [MENU]

เทคนิค:

- สามารถทำการตรวจสอบปลายทางที่บันทึกไว้ได้จากหน้าจอของเครื่อง (หน้า 20) หรือจากการพิมพ์รายการปลายทางอัตโนมัติ (หน้า 59)

หมายเหตุ:

- ถ้าหน้าจอแสดงข้อความ “SPACE= 5 DIRS” จะสามารถบันทึกเพิ่มได้อีก 5 ปลายทาง
- เครื่องหมาย “-” หรือช่องว่างที่ป้อนในหมายเลขโทรศัพท์ที่บันทึกจะนับเป็น 2 หลัก

การแก้ไขข้อมูลที่ผิดพลาด

กดปุ่ม [◀] หรือ [▶] เพื่อเลื่อนเคอร์เซอร์ไปยังตัวอักษร/ตัวเลขที่ผิด และแก้ไขให้ถูกต้อง

การลบตัวอักษร/ตัวเลข

กดปุ่ม [◀] หรือ [▶] เพื่อเลื่อนเคอร์เซอร์ไปยังตัวอักษร/ตัวเลขที่ต้องการลบ และกดปุ่ม [STOP]

- การลบตัวอักษร/ตัวเลขทั้งหมดให้กดปุ่ม [STOP] ค้างไว้

การเก็บหมายเลขโทรศัพท์เป็นความลับ

กดปุ่ม [AUTO ANSWER] หลังจากทีป้อนหมายเลขโทรศัพท์ที่ต้องการบันทึกเป็นปลายทางอัตโนมัติปุ่ม Navigator (ขั้นตอนที่ 5 หน้า 19)

- หมายเลขโทรศัพท์จะถูกป้องกันไม่ให้เห็นหลังจากที่มีการบันทึก
- หมายเลขโทรศัพท์จะไม่ถูกแสดงในรายการปลายทางอัตโนมัติ (หน้า 59)
- คุณสมบัตินี้ไม่สามารถใช้ได้เมื่อบันทึกหมายเลขโทรศัพท์สำหรับปลายทางอัตโนมัติปุ่มสัมผัสเดียว

#### 4.1.3 การแก้ไขปลายทางอัตโนมัติที่บันทึกไว้

##### 1 กดปุ่ม [▶]

2 กดปุ่ม [+] หรือ [-] ซ้ำ ๆ จนหน้าจอแสดงปลายทางที่ต้องการแก้ไข

##### 3 กดปุ่ม [MENU]

##### 4 กดปุ่ม [\*]

- ถ้าไม่ต้องการแก้ไขชื่อ ให้ข้ามไปขั้นตอนที่ 6

5 แก้ไขชื่อตามต้องการ สำหรับรายละเอียดเพิ่มเติม ดูจากขั้นตอนการบันทึกหน้า 18

##### 6 กดปุ่ม [SET]

- ถ้าไม่ต้องการแก้ไขหมายเลขโทรศัพท์ ให้ข้ามไปขั้นตอนที่ 8

7 แก้ไขหมายเลขโทรศัพท์ตามต้องการ สำหรับรายละเอียดเพิ่มเติม ดูจากขั้นตอนการบันทึกหน้า 18

##### 8 กดปุ่ม [SET]

#### 4.1.4 การลบปลายทางอัตโนมัติที่บันทึกไว้

##### 1 กดปุ่ม [▶]

2 กดปุ่ม [+] หรือ [-] ซ้ำ ๆ จนหน้าจอแสดงปลายทางที่ต้องการลบ

##### 3 กดปุ่ม [MENU]

##### 4 กดปุ่ม [#]

- ยกเลิกการลบ กดปุ่ม [STOP] 2 ครั้ง

##### 5 กดปุ่ม [SET]

## 4.2 การโทรออกโดยใช้ปลายทางอัตโนมัติปุ่มสัมผัสเดียวและปุ่ม Navigator

ก่อนการใช้งานคุณสมบัตินี้ ให้ทำการบันทึกชื่อและหมายเลขโทรศัพท์เป็นปลายทางอัตโนมัติปุ่มสัมผัสเดียวหรือปลายทางอัตโนมัติปุ่ม Navigator ก่อน (หน้า 18)

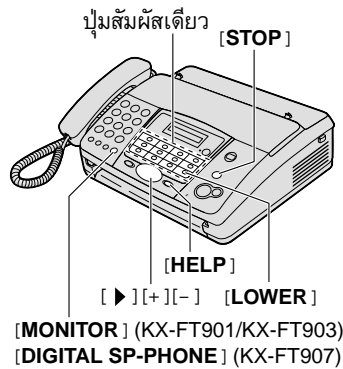

### 4.2.1 การโทรออกโดยใช้ปลายทางอัตโนมัติปุ่มสัมผัสเดียว

- กดปุ่ม **[MONITOR]** (KX-FT901/KX-FT903) / **[DIGITAL SP-PHONE]** (KX-FT907) หรือยกหูโทรศัพท์ขึ้น
- กดปุ่มสัมผัสเดียวเพื่อเลือกปลายทางที่ต้องการโทรออกโดย  
สำหรับปลายทางที่ 1-11:  
กดปุ่มสัมผัสเดียวที่ต้องการ  
สำหรับปลายทางที่ 12-22:  
กดปุ่ม **[LOWER]** และกดปุ่มสัมผัสเดียวที่ต้องการ
  - เครื่องจะเริ่มโทรออกโดยอัตโนมัติ

### 4.2.2 การโทรออกโดยใช้ปลายทางอัตโนมัติปุ่ม Navigator

- กดปุ่ม **[▶]**
- กดปุ่ม **[+]** หรือ **[-]** ซ้ำ ๆ จนหน้าจอแสดงชื่อปลายทางที่ต้องการโทรออก
- กดปุ่ม **[MONITOR]** (KX-FT901/KX-FT903) / **[DIGITAL SP-PHONE]** (KX-FT907) หรือยกหูโทรศัพท์ขึ้น
  - เครื่องจะเริ่มโทรออกโดยอัตโนมัติ

การตรวจสอบหมายเลขโทรศัพท์ของปลายทางอัตโนมัติที่บันทึกไว้ทางหน้าจอ

- กดปุ่ม **[▶]**
- กดปุ่ม **[+]** หรือ **[-]** ซ้ำ ๆ จนหน้าจอแสดงชื่อปลายทางที่ต้องการตรวจสอบ
- กดปุ่ม **[HELP]**
  - หยุดการทำงาน กดปุ่ม **[STOP]**
  - ต้องการโทรออกกดปุ่ม **[MONITOR]** (KX-FT901/KX-FT903) / **[DIGITAL SP-PHONE]** (KX-FT907) หรือยกหูโทรศัพท์ขึ้น

การค้นหาชื่อปลายทางจากตัวอักษรนำ ตัวอย่าง: "LISA"

- กดปุ่ม **[▶]**
- กดปุ่ม **[+]** หรือ **[-]** เพื่อเข้าสู่รายการปลายทางอัตโนมัติปุ่ม Navigator
- กดปุ่ม **[5]** ซ้ำ ๆ จนหน้าจอแสดงชื่อปลายทางใด ๆ ที่ขึ้นต้นด้วยตัว "L" (ดูตารางตัวอักษรหน้า 16)
  - ถ้าต้องการค้นหาชื่อปลายทางที่ขึ้นต้นด้วยสัญลักษณ์ (ไม่ใช่ตัวเลขหรือตัวอักษร) กดปุ่ม **[\*]**
- กดปุ่ม **[-]** ชื่อ "LISA"
  - หยุดการค้นหา กดปุ่ม **[STOP]**
  - ต้องการโทรออกกดปุ่ม **[MONITOR]** (KX-FT901/KX-FT903) / **[DIGITAL SP-PHONE]** (KX-FT907) หรือยกหูโทรศัพท์ขึ้น

## 4. การใช้งานโทรศัพท์

### 4.3 การบันทึกเสียงระหว่างการสนทนา (เฉพาะ KX-FT907)

สามารถบันทึกเสียงระหว่างการสนทนาเก็บไว้ได้ ซึ่งเสียงสนทนาที่บันทึกไว้นั้นสามารถเรียกฟังได้โดยตรงจากเครื่อง (หน้า 41) หรือจากโทรศัพท์ภายนอก (หน้า 43)

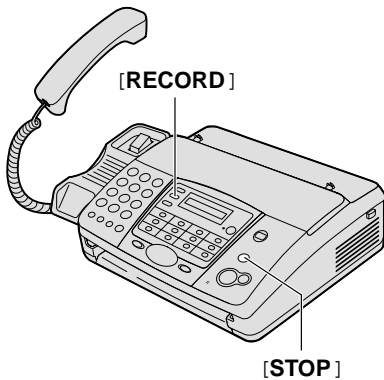

#### 1 ระหว่างการสนทนา กดปุ่ม [RECORD]

- หน้าจอจะแสดงข้อความ “2WAY RECORDING”

#### 2 หยุดการบันทึก กดปุ่ม [STOP] หรือวางสาย หมายเหตุ:

- สามารถทำการบันทึกข้อความระหว่างการสนทนาด้วย Speakerphone ได้เช่นกัน
- ในบางประเทศอาจมีกฎหมายเกี่ยวกับการแอบอัดเสียงระหว่างการสนทนา ดังนั้นให้แจ้งคู่สนทนา ก่อนการบันทึกเสียงสนทนาทุกครั้ง

### 4.4 บริการแสดงหมายเลขเรียกเข้า

เครื่องนี้สามารถรองรับบริการแสดงหมายเลขเรียกเข้า (Caller ID) จากทางผู้ให้บริการโทรศัพท์ที่ใช้งานเมื่อต้องการใช้งานคุณสมบัตินี้ให้ทำการเปิดใช้บริการแสดงหมายเลขเรียกเข้าจากผู้ให้บริการโทรศัพท์ก่อน

สำคัญ:

- เครื่องนี้ถูกออกแบบให้รองรับตามมาตรฐาน ETS (European Telecommunication Standard) และรองรับคุณสมบัติพื้นฐาน CLIP (Calling Line Identification Presentation) เท่านั้น
- เครื่องนี้สามารถแสดงชื่อและหมายเลขโทรศัพท์ของสายเรียกเข้าได้เท่านั้น
- เครื่องนี้ไม่สามารถรองรับบริการเสริมพิเศษอื่น ๆ ในอนาคตจากผู้ให้บริการโทรศัพท์ได้
- ขึ้นอยู่กับบริการของผู้ให้บริการโทรศัพท์ ข้อมูลวันที่และเวลาของสายเรียกเข้า หรือชื่อของสายเรียกเข้าอาจไม่ถูกแสดง

ตรวจให้แน่ใจว่าได้ตั้งจำนวนครั้งก่อนเครื่องทำการรับสายอัตโนมัติในของระบบการรับเอกสารต่าง ๆ เหล่านี้ไว้ไม่น้อยกว่า 2 ครั้ง

- สำหรับรุ่น KX-FT901/KXFT903: จำนวนครั้งระบบ FAX ONLY (คุณสมบัติ #07 หน้า 47) และจำนวนครั้งระบบ TEL/FAX (คุณสมบัติ #09 หน้า 47)
- สำหรับรุ่น KX-FT907: จำนวนครั้งระบบ TAD/FAX (คุณสมบัติ #06 หน้า 47) จำนวนครั้งระบบ FAX ONLY (คุณสมบัติ #07 หน้า 47) และจำนวนครั้งระบบ TEL/FAX (คุณสมบัติ #09 หน้า 47)

#### 4.4.1 เครื่องแสดงหมายเลขเรียกเข้าอย่างไร

หมายเลขโทรศัพท์หรือชื่อของสายเรียกเข้าจะแสดงที่หน้าจอของเครื่องหลังจากครั้งที่ 1 ทำให้สามารถทราบได้ว่าใครติดต่อมาเพื่อสามารถเลือกได้ว่าจะทำการรับสายหรือไม่

เครื่องจะทำการบันทึกข้อมูลของสายเรียกเข้า (หมายเลขโทรศัพท์ ชื่อ และเวลาที่ติดต่อ) 20 ปลายทางล่าสุดเก็บไว้ในหน่วยความจำของเครื่องจากปลายทางล่าสุดไปเก่าสุด เมื่อมีสายเรียกเข้าที่ 21 เข้ามา ข้อมูลของปลายทางเก่าสุดจะถูกลบออกไปสามารถดูข้อมูลของสายเรียกเข้าทางหน้าจอได้ที่ละปลายทาง (หน้า 22) หรือตรวจสอบได้จากรายการสายเรียกเข้า (หน้า 59)

หมายเหตุ:

- ถ้าใช้งานเครื่องร่วมกับระบบตู้สาขาแล้วเครื่องไม่สามารถแสดงหมายเลขเรียกเข้าได้ให้ติดต่อกับตัวแทนจำหน่ายระบบตู้สาขา
- ถ้าเครื่องไม่สามารถรับข้อมูลหมายเลขโทรศัพท์ของสายเรียกเข้าได้ หน้าจอจะแสดงข้อความดังต่อไปนี้:
  - “OUT OF AREA”: ผู้ติดต่อโทรติดต่อมาจากพื้นที่ที่ไม่มีบริการแสดงหมายเลขเรียกเข้า
  - “PRIVATE CALLER”: ผู้ติดต่อทำการแจ้งไม่ให้ส่งข้อมูล
  - “LONG DISTANCE”: ผู้ติดต่อโทรติดต่อจากทางไกล

#### การตรวจสอบข้อมูลสายเรียกเข้าจากรายการสายเรียกเข้า

- สัมผัสพิมพ์รายการข้อมูลสายเรียกเข้าด้วยตัวเอง ดูหน้า 59
- ให้เครื่องพิมพ์อัตโนมัติ หลังจากมีข้อมูลสายเรียกเข้าใหม่ทุก ๆ 20 ปลายทาง ให้เปิดการใช้งานคุณสมบัติ #26 (หน้า 48)

#### 4.5 การดูข้อมูลสายเรียกเข้าและการโทรกลับ

สามารถทำการดูข้อมูลสายเรียกเข้าและโทรกลับได้โดยสำคัญ:

- การโทรกลับไม่สามารถทำได้เมื่อ:
  - ข้อมูลหมายเลขโทรศัพท์ที่มีข้อมูลอื่นที่ไม่ใช่ตัวเลขอยู่ด้วย (เช่น \* หรือ #)
  - ข้อมูลสายเรียกเข้าไม่มีข้อมูลหมายเลขโทรศัพท์
  - เมื่อเปิดใช้คุณสมบัติการตั้งล๊อคโทรออก (หน้า 25)

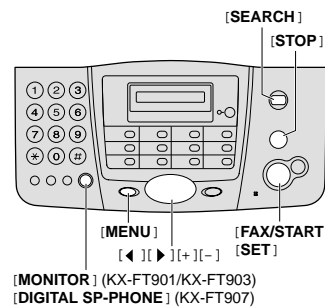

- 1 กดปุ่ม [SEARCH]
- 2 กดปุ่ม [+] เพื่อค้นหาข้อมูลสายเรียกเข้าจากข้อมูลสายเรียกเข้าล่าสุดที่รับสาย
- ถ้ากดปุ่ม [-] หน้าจอจะแสดงข้อมูลสายเรียกเข้าในลำดับกลับกัน
- 3 กดปุ่ม [MONITOR] (KX-FT901/KX-FT903) / [DIGITAL SP-PHONE] (KX-FT907) หรือยกหูโทรศัพท์ขึ้นเพื่อทำการโทรกลับ
  - เครื่องจะเริ่มโทรออกโดยอัตโนมัติ
  - ถ้าต้องการส่งเอกสารให้บ่อนเอกสารคว่ำหน้าลงที่ทางเข้าเอกสารและกดปุ่ม [FAX/START]

การเปลี่ยนหน้าจอของข้อมูลสายเรียกเข้า  
กดปุ่ม [SEARCH] ซ้ำ ๆ หลังจากขั้นตอนที่ 2

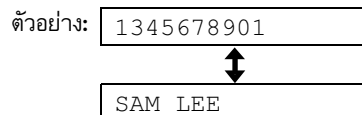

#### 4. การใช้งานโทรศัพท์

- ไม่สามารถตรวจสอบเวลาของสายเรียกเข้าได้จากหน้าจอ สามารถตรวจสอบเวลาของสายเรียกเข้าได้จากการพิมพ์รายการข้อมูลสายเรียกเข้า (หน้า 59)

##### หน้าจอระหว่างการดูข้อมูลสายเรียกเข้า

- เมื่อเครื่องไม่สามารถรับข้อมูลชื่อได้ หน้าจอจะแสดงข้อความ “NO NAME RCVD”
- เมื่อไม่มีการรับสายเรียกเข้าใด ๆ หน้าจอจะแสดงข้อความ “NO CALLER DATA”

##### หยุดการดูข้อมูลสายเรียกเข้า

กดปุ่ม [STOP] หลังจากขั้นตอนที่ 2

#### 4.5.1 การแก้ไขข้อมูลหมายเลขโทรศัพท์

##### ของสายเรียกเข้าก่อนโทรกลับ

- 1 กดปุ่ม [SEARCH]
- 2 กดปุ่ม [+ ] หรือ [- ] ซ้ำ ๆ จนหน้าจอแสดงปลายทางที่ต้องการ
- 3 กดปุ่ม [SEARCH] เพื่อให้หน้าจอแสดงข้อมูลหมายเลขโทรศัพท์
- 4 เมื่อต้องการแทรกตัวเลขใด ๆ หน้าหมายเลขโทรศัพท์ ให้กดแป้นกดตัวเลขที่ต้องการ (ปุ่ม 0 ถึง 9)
  - สามารถเข้าสู่โหมดการแก้ไขได้โดยกดปุ่ม [\*]
- 5 กดปุ่ม [MONITOR] (KX-FT901/KX-FT903)/ [DIGITAL SP-PHONE] (KX-FT907) หรือยกหูโทรศัพท์ขึ้นเพื่อทำการโทรกลับหมายเลขโทรศัพท์ที่แก้ไขแล้ว
  - เครื่องจะเริ่มโทรออกโดยอัตโนมัติ
  - ถ้าต้องการส่งเอกสาร ให้บอกรหัสว่าหน้าลงที่ทางเข้าเอกสารและกดปุ่ม [FAX/START]

##### หมายเหตุ:

- หมายเลขโทรศัพท์หลังการแก้ไขจะไม่ถูกบันทึกในหน่วยความจำข้อมูลสายเรียกเข้า ถ้าต้องการบันทึกไว้เป็นปลายทางอัตโนมัติปุ่ม Navigator ดูหน้า 24

##### การแก้ไขข้อมูลที่ผิดพลาด

1. กดปุ่ม [◀] หรือ [▶] เพื่อเลื่อนเคอร์เซอร์ไปที่ตัวเลขที่ผิด
2. กดปุ่ม [STOP] เพื่อลบตัวเลข
3. บอกรหัสที่ต้องการ

##### การลบตัวเลข

กดปุ่ม [◀] หรือ [▶] เพื่อเลื่อนเคอร์เซอร์ไปยังตัวเลขที่ต้องการลบและกดปุ่ม [STOP]

- ถ้าต้องการลบตัวเลขทั้งหมด ให้กดปุ่ม [STOP] ค้างไว้

##### การแทรกตัวเลข

1. กดปุ่ม [◀] หรือ [▶] เพื่อเลื่อนเคอร์เซอร์ไปยังตำแหน่งด้านขวาของตัวเลขที่ต้องการจะแทรกตัวเลขลงไป
2. บอกรหัสที่ต้องการ

#### 4.5.2 การลบข้อมูลสายเรียกเข้าทั้งหมด

- 1 กดปุ่ม [MENU] ซ้ำ ๆ จนหน้าจอแสดงข้อความ “CALLER SET UP”
- 2 กดปุ่ม [SET]
  - หน้าจอจะแสดงข้อความ “CALL LIST ERASE”
- 3 กดปุ่ม [SET]
  - ยกเลิกการลบ กดปุ่ม [STOP] 2 ครั้ง
- 4 กดปุ่ม [SET]
- 5 กดปุ่ม [STOP]

#### 4.5.3 การลบข้อมูลสายเรียกเข้าเฉพาะปลายทาง

- 1 กดปุ่ม [SEARCH]
- 2 กดปุ่ม [+ ] หรือ [- ] ซ้ำ ๆ จนหน้าจอแสดงปลายทางที่ต้องการ
- 3 กดปุ่ม [◀]
  - ยกเลิกการลบ กดปุ่ม [STOP]
- 4 กดปุ่ม [SET]
  - ลบปลายทางอื่น ๆ ทำซ้ำขั้นตอนที่ 2 ถึง 4
- 5 กดปุ่ม [STOP]

#### 4.6 การบันทึกข้อมูลสายเรียกเข้าเป็นปลายทางอัตโนมัติปุ่มสัมผัสเดียวและปุ่ม Navigator เดียวและปุ่ม Navigator

สำคัญ:

- คุณสมบัตินี้ไม่สามารถใช้งานได้เมื่อ:
  - ข้อมูลหมายเลขโทรศัพท์ที่มีข้อมูลอื่นที่ไม่ใช่ตัวเลขอยู่ด้วย (เช่น \* หรือ #)
  - ข้อมูลสายเรียกเข้าไม่มีข้อมูลหมายเลขโทรศัพท์

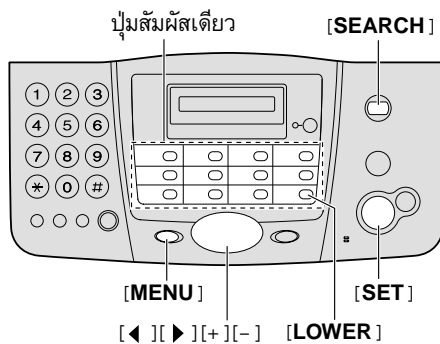

- 1 กดปุ่ม [SEARCH]
- 2 กดปุ่ม [+ ] หรือ [- ] ซ้ำ ๆ จนหน้าจอแสดงปลายทางที่ต้องการ
- 3 กดปุ่ม [MENU]
- 4 เลือกที่จะบันทึกเป็นปลายทางอัตโนมัติปุ่มสัมผัสเดียวหรือปุ่ม Navigator โดย
  - สำหรับปลายทางที่ 1-11:
    1. กดปุ่มสัมผัสเดียวที่ต้องการ
    2. กดปุ่ม [SET]
  - สำหรับปลายทางที่ 12-22:
    1. กดปุ่ม [LOWER] และกดปุ่มสัมผัสเดียวที่ต้องการ
    2. กดปุ่ม [SET]

สำหรับปลายทางปุ่ม Navigator

1. กดปุ่ม [◀] หรือ [▶]

2. กดปุ่ม [SET]

5 กดปุ่ม [SET]

หมายเหตุ:

- สามารถตรวจสอบปลายทางอัตโนมัติที่บันทึกไว้ได้จากรายการปลายทางอัตโนมัติ (หน้า 59)
- ชื่อที่บันทึกมีความยาวได้สูงสุด 10 ตัวอักษร
- ถ้าต้องการแก้ไขชื่อและหมายเลขโทรศัพท์ให้ดูหน้า 19
- ถ้าข้อมูลสายเรียกเข้าไม่มีข้อมูลชื่อ ให้ทำการป้อนชื่อเอง ดูรายละเอียดเพิ่มเติมจาก หน้า 18
- ถ้าทำการเลือกบันทึกลงในปลายทางอัตโนมัติปุ่มสัมผัสเดียวที่มีข้อมูลอยู่แล้ว ข้อมูลปลายทางเก่าจะถูกแทนที่



## 4. การใช้งานโทรศัพท์

### 4.7 การตั้งล็อคโทรออก

การตั้งล็อคโทรออกจะช่วยป้องกันไม่ให้ผู้อื่นสามารถใช้เครื่องในการโทรออกได้

ระหว่างการตั้งล็อคโทรออก;

- ต้องทำการตั้งค่ารหัสล็อคที่ใช้ในการล็อคและปลดล็อค
- ต้องทำการบันทึกปลายทางฉุกเฉินไว้อย่างน้อย 1 ปลายทาง โดยเครื่องสามารถบันทึกปลายทางฉุกเฉินได้สูงสุด 3 ปลายทาง

เมื่อเปิดใช้งานการล็อคโทรออก จะโทรออกไปยังหมายเลขโทรศัพท์ที่ตั้งไว้เป็นปลายทางฉุกเฉินได้เท่านั้น

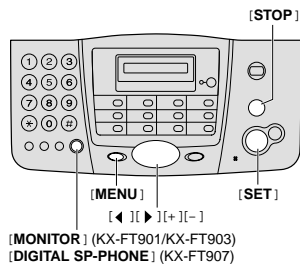

1 กดปุ่ม **[MENU]** ซ้ำ ๆ จนหน้าจอแสดงข้อความ “DIAL LOCK”

2 กดปุ่ม **[SET]**

CODE= \_

3 ป้อนรหัสล็อค 2-4 หลักโดยใช้แป้นกด 0-9

- ให้จดบันทึกรหัสล็อคไว้กันลืม กรณีที่ลืมรหัสล็อคให้ติดต่อศูนย์บริการใกล้ที่พักอาศัย

4 กดปุ่ม **[SET]**

E01= \_

5 ป้อนหมายเลขโทรศัพท์ที่ต้องการตั้งเป็นปลายทางฉุกเฉินไม่เกิน 30 หลัก

6 กดปุ่ม **[SET]**

7 ถ้าต้องการ ให้ป้อนหมายเลขโทรศัพท์ที่ต้องการตั้งเป็นปลายทางฉุกเฉินที่ 2

- ถ้าไม่ต้องการ ให้ข้ามไปทำขั้นตอนที่ 8

8 กดปุ่ม **[SET]**

9 ถ้าต้องการ ให้ป้อนหมายเลขโทรศัพท์ที่ต้องการตั้งเป็นปลายทางฉุกเฉินที่ 3

- ถ้าไม่ต้องการ ให้ข้ามไปทำขั้นตอนที่ 10

10 กดปุ่ม **[SET]**

หมายเหตุ:

- สามารถใช้ปลายทางอัตโนมัติที่บันทึกไว้มาป้อนเป็นปลายทางฉุกเฉินได้ โดยในขั้นตอนที่ 5, 7 และ 9 ให้กดปุ่ม **[+]** หรือ **[-]** ซ้ำ ๆ จนหน้าจอแสดงปลายทางที่ต้องการ แล้วกดปุ่ม **[SET]**

การแก้ไขหมายเลขโทรศัพท์ของปลายทางฉุกเฉิน กดปุ่ม **[<]** หรือ **[>]** เพื่อเลื่อนเคอร์เซอร์ไปยังตัวเลขที่ผิด และแก้ไขให้ถูกต้อง

- ลบตัวเลข ให้เลื่อนเคอร์เซอร์ไปยังตัวเลขที่ต้องการลบ และกดปุ่ม **[STOP]**
- การลบตัวเลขทั้งหมด ให้กดปุ่ม **[STOP]** ค้างไว้

การโทรออกไปยังปลายทางฉุกเฉิน

1. กดปุ่ม **[MONITOR]** (KX-FT901/KX-FT903)/ **[DIGITAL SP-PHONE]** (KX-FT907) หรือยกหูโทรศัพท์ขึ้นในขณะที่หน้าจอแสดงข้อความ

“DIAL LOCK”

2. กดปุ่ม **[+]** หรือ **[-]** ซ้ำ ๆ จนหน้าจอแสดงปลายทางฉุกเฉินที่ต้องการโทรออก

3. กดปุ่ม **[SET]**

- เครื่องจะเริ่มโทรออกโดยอัตโนมัติ
- ถ้ามีเอกสารอยู่ที่ทางเข้าเอกสารเครื่องจะเริ่มส่งเอกสาร

การปิดการตั้งล็อคโทรออก

1. กดปุ่ม **[MENU]** ซ้ำ ๆ จนหน้าจอแสดงข้อความ “DIAL LOCK”

2. กดปุ่ม **[SET]**

3. ป้อนรหัสล็อคที่ตั้งไว้

4. กดปุ่ม **[SET]**

## 4.8 การสนทนาต่อหลังจากสิ้นสุดการรับหรือส่งเอกสาร

สามารถทำการสนทนาต่อกับฝ่ายตรงข้ามได้หลังจากที่รับหรือส่งเอกสารเสร็จเรียบร้อยแล้ว (สำหรับการสนทนา) ซึ่งจะช่วยให้สามารถประหยัดเวลาและค่าใช้จ่ายได้

สำคัญ:

- คุณสมบัตินี้สามารถใช้ได้เมื่อเครื่องฝ่ายตรงข้ามมีคุณสมบัตินี้ในการทำการสนทนาเช่นกัน

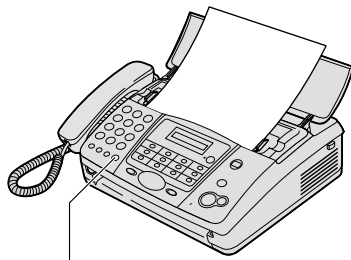

[MONITOR] (KX-FT901/KX-FT903)  
[DIGITAL SP-PHONE] (KX-FT907)

### 4.8.1 การเริ่มการทำการสนทนา

1 กดปุ่ม [MONITOR] (KX-FT901/KX-FT903)/ [DIGITAL SP-PHONE] (KX-FT907) ในระหว่างมีการรับหรือส่งเอกสาร

- หน้าจอของเครื่องจะแสดงข้อความ “VOICE STANDBY” และเครื่องโทรสารปลายทางจะส่งเสียงกริ่ง
- เมื่อปลายทางทำการรับสาย เครื่องจะส่งเสียงกริ่ง

2 กดปุ่ม [DIGITAL SP-PHONE] (KX-FT907) หรือยกหูโทรศัพท์เพื่อสนทนา

หมายเหตุ:

- เมื่อเครื่องส่งเสียงกริ่งในระหว่างที่ใช้งานคุณสมบัตินี้ เสียงกริ่งจะแตกต่างจากเสียงกริ่งที่ได้ยินเมื่อมีสายเรียกเข้า
- เมื่อเริ่มทำการทำการสนทนาในระหว่างการส่งเอกสารและปลายทางรับสาย เครื่องจะส่งเสียงกริ่งหลังจากที่เครื่องส่งเอกสารทั้งหมดแล้ว
- เมื่อเริ่มทำการทำการสนทนาในระหว่างการรับเอกสารและฝ่ายตรงข้ามรับสาย เครื่องจะส่งเสียงกริ่งหลังจากที่เครื่องรับเอกสารแผ่นล่าสุดเสร็จ

### 4.8.2 การรับสายที่ฝ่ายตรงข้ามทำการทำการสนทนาไว้

1 ถ้าเครื่องฝ่ายตรงข้ามทำการทำการสนทนา เครื่องจะส่งเสียงกริ่งและหน้าจอจะแสดงข้อความ “PLEASE PICK UP”

2 กดปุ่ม [DIGITAL SP-PHONE] (KX-FT907) หรือยกหูโทรศัพท์ภายใน 10 วินาทีและเริ่มการสนทนา

หมายเหตุ:

- ถ้าไม่ทำการรับสายภายใน 10 วินาทีหลังจากที่เครื่องของคุณส่งเสียงกริ่ง
  - ในระบบการรับ TAD/FAX เครื่องจะแจ้งข้อความทักทายและจะทำการบันทึกข้อความ (เฉพาะ KX-FT907)
  - ในระบบการรับ FAX ONLY, TEL, TEL/FAX สายจะถูกตัด

## 5. การใช้งานโทรสาร

### 5.1 การส่งเอกสารโดยการโทรออกโดยตรง

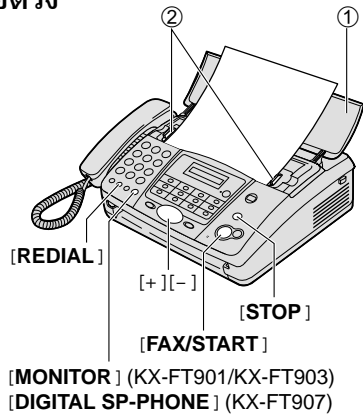

- 1 เปิดถาดรองเอกสารขึ้น (①)
- 2 ปรับความกว้างตัวจัดเอกสาร (②) ให้พอดีกับความกว้างของเอกสาร
- 3 บ้อนเอกสารคว่ำหน้า (สูงสุด 10 แผ่น) ที่ทางเข้าเอกสารจนเครื่องดึงเอกสารเข้าไปเล็กน้อย และส่งเสียงบีบ 1 ครั้ง
  - ถ้ายังไม่ปรับตัวจัดเอกสารให้พอดีกับเอกสาร ให้ปรับใหม่
- 4 ถ้าต้องการกดปุ่ม **[+]** หรือ **[-]** ซ้ำ ๆ เพื่อเลือกความละเอียดการสแกนเอกสารที่ต้องการ
- 5 กดปุ่ม **[MONITOR]** (KX-FT901/KX-FT903)/ **[DIGITAL SP-PHONE]** (KX-FT907) หรือยกหูโทรศัพท์
- 6 ป้อนหมายเลขเครื่องปลายทาง
- 7 เมื่อได้ยินเสียงสัญญาณแฟกซ์:
  - กดปุ่ม **[FAX/START]**
  - เมื่อปลายทางมีผู้รับสาย: ให้แจ้งปลายทางเพื่อขอสัญญาณแฟกซ์ และเมื่อได้ยินเสียงสัญญาณแฟกซ์แล้วให้กดปุ่ม **[FAX/START]**
  - ถ้ากดปุ่ม **[MONITOR]** ในขั้นตอนที่ 5 ให้ยกหูโทรศัพท์ขึ้นเพื่อสนทนา

การเลือกค่าความละเอียดการสแกนเอกสาร ให้เลือกค่าความละเอียดในการสแกนเอกสารให้เหมาะสมกับเอกสารที่ส่ง

- “STANDARD”: สำหรับเอกสารที่มีตัวอักษรขนาดปกติ
- “FINE”: สำหรับเอกสารที่มีตัวอักษรขนาดเล็ก
- “SUPER FINE”: สำหรับเอกสารที่มีตัวอักษรขนาดเล็กมาก การเลือกค่าความละเอียดนี้จะมีผลเฉพาะกับเครื่องปลายทางที่สามารถรองรับได้ด้วย
- “PHOTO”: สำหรับเอกสารที่มีรูปภาพ หรือภาพแรเงา และอื่น ๆ
- การเลือกใช้ค่าความละเอียด “FINE”, “SUPER FINE” และ “PHOTO” จะทำให้เวลาที่ใช้ในการส่งมากขึ้น
- ถ้ามีการเปลี่ยนค่าความละเอียดในการสแกนระหว่างที่เครื่องกำลังสแกนเอกสาร จะมีผลกับเอกสารแผ่นถัดไป

#### การโทรทวนซ้ำไปยังปลายทางล่าสุด

กดปุ่ม **[REDIAL]**

- ถ้าสายไม่ว่าง เครื่องจะทำการโทรทวนซ้ำให้อัตโนมัติสูงสุด 5 ครั้ง
- ยกเลิกการโทรทวนซ้ำ กดปุ่ม **[STOP]**

#### การส่งเอกสารมากกว่า 10 แผ่นต่อครั้ง

ให้ป้อนเอกสาร 10 แผ่นแรกก่อน และทำการเพิ่มเอกสาร (ไม่เกินครั้งละ 10 แผ่น) ก่อนที่เอกสารแผ่นสุดท้ายของชุดก่อนหน้าถูกสแกนเสร็จ

#### ยกเลิกการส่ง

กดปุ่ม **[STOP]**

- เอาเอกสารออกจากเครื่อง กดปุ่ม **[STOP]** อีกครั้ง

#### การพิมพ์รายงานการส่งเอกสาร

รายงานการส่งเอกสารจะแสดงผลของการส่งเอกสาร ถ้าต้องการให้เครื่องพิมพ์รายงานการส่งเอกสารอัตโนมัติ ให้เปิดการใช้งานคุณสมบัติ #04 (หน้า 46) สำหรับคำอธิบายเกี่ยวกับข้อความแสดงความผิดพลาด ให้ดูหน้า 51

## 5. การใช้งานโทรสาร

### การพิมพ์รายงานการรับส่งเอกสาร

รายงานการรับส่งเอกสารจะแสดงผลของการรับส่งเอกสาร 35 ครั้งล่าสุด ถ้าต้องการพิมพ์ด้วยตัวเองให้ดูหน้า 59 ถ้าต้องการให้เครื่องพิมพ์อัตโนมัติ ทุกๆ การรับส่งเอกสาร 35 ครั้ง ให้เปิดการใช้งานคุณสมบัติ #22 (หน้า 47) สำหรับคำอธิบายเกี่ยวกับข้อความแสดงความผิดพลาด ให้ดูหน้า 51

## 5.2 เอกสารที่สามารถส่งได้

### เอกสารขนาดเล็กสุด

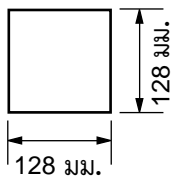

### เอกสารขนาดใหญ่สุด

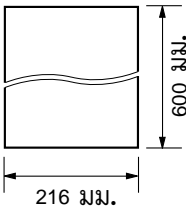

### พื้นที่การสแกน

- พื้นที่ที่แรเงาจะเป็นพื้นที่ที่เครื่องสามารถสแกนเอกสารได้

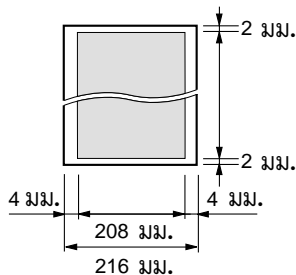

### น้ำหนักเอกสาร

- แผ่นเดียว: 45 ถึง 90 แกรม
- หลายแผ่น: 60 ถึง 80 แกรม

### หมายเหตุ:

- ให้เอาคลิ๊ป ลวดเย็บ หรือตัวติดกระดาษออกให้หมด
- อย่าส่งเอกสารที่มีลักษณะดังต่อไปนี้: (ให้ถ่ายเอกสารและใช้สำเนาในการส่งแทน)
  - กระดาษที่มีการเคลือบสารเคมีต่าง ๆ เช่น กระดาษคาร์บอน
  - กระดาษที่ทำให้เกิดไฟฟ้าสถิตย์
  - กระดาษที่ฉีกขาด ยับหรือย่น
  - กระดาษที่มีการเคลือบผิว
  - กระดาษที่มีเนื้อเอกสารจาง
  - กระดาษที่มีลักษณะโปร่งแสง
- ตรวจให้แน่ใจว่าน้ำหนักหรือน้ำยาละลายคำผิดแห้งสนิทแล้ว
- ถ้าต้องการส่งเอกสารที่มีความกว้างน้อยกว่า 210 มม. แนะนำให้ถ่ายเอกสารเป็นสำเนาขนาด A4 หรือ letter แล้วใช้สำเนาในการส่งเอกสารแทน

## 5.3 การส่งเอกสารไปยังปลายทางอัตโนมัติปุ่มสัมผัสเดียวและปุ่ม Navigator

ก่อนการใช้งานคุณสมบัตินี้ ให้ทำการบันทึกชื่อและหมายเลขโทรศัพท์เป็นปลายทางอัตโนมัติปุ่มสัมผัสเดียวหรือปลายทางอัตโนมัติปุ่ม Navigator ก่อน (หน้า 18)

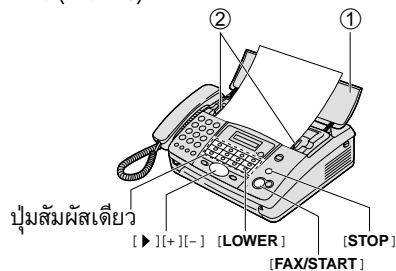

- เปิดถาดรองเอกสารขึ้น (1)
- ปรับความกว้างตัวจัดเอกสาร (2) ให้พอดีกับความกว้างของเอกสาร
- ป้อนเอกสารคว่ำหน้า (สูงสุด 10 แผ่น) ที่ทางเข้าเอกสารจนเครื่องดึงเอกสารเข้าไปเล็กน้อย และส่งเสียงบีบ 1 ครั้ง

## 5. การใช้งานโทรสาร

- ถ้ายังไม่ปรับตัวจัดเอกสารให้พอดีกับเอกสาร ให้ปรับใหม่
- 4 ถ้าต้องการกดปุ่ม **[+]** หรือ **[-]** ซ้ำ ๆ เพื่อเลือกความละเอียดการสแกนเอกสารที่ต้องการ (หน้า 27)
  - 5 บอหนหมายเลขปลายทางโดยสำหรับปลายทางที่ 1-11:  
กดปุ่มสัมผัสเดี่ยวที่ต้องการ  
สำหรับปลายทางที่ 12-22:  
กดปุ่ม **[LOWER]** และกดปุ่มสัมผัสเดี่ยวที่ต้องการ  
สำหรับปลายทางอัตโนมัติปุ่ม Navigator:  
กดปุ่ม **[▶]** และกดปุ่ม **[+]** หรือ **[-]** ซ้ำ ๆ จนหน้าจอแสดงชื่อปลายทางที่ต้องการ และกดปุ่ม **[FAX/START]**

### การส่งเอกสารซ้ำอัตโนมัติ

ถ้าสายไม่ว่างเครื่องจะทำการโทรทวนซ้ำให้อัตโนมัติสูงสุด 5 ครั้ง

- ยกเลิกการโทรทวนซ้ำ กดปุ่ม **[STOP]**

### ถ้าเครื่องไม่สามารถส่งเอกสารได้

- ตรวจสอบหมายเลขปลายทางถูกต้องหรือไม่ และเป็นหมายเลขของเครื่องแฟกซ์หรือไม่
- ตรวจสอบว่าเครื่องแฟกซ์ปลายทางรับสายได้ โดยเปิดใช้งานคุณสมบัติฟังเสียงสัญญาณการติดต่อ (คุณสมบัติ #76 หน้า 50)

## 5.4 การส่งเอกสารกระจาย (เฉพาะ KX-FT903/KX-FT907)

โดยใช้ปลายทางอัตโนมัติปุ่มสัมผัสเดี่ยวและปุ่ม Navigator ที่บันทึกไว้ (หน้า 18) สามารถทำการโปรแกรมปลายทางเหล่านั้นไว้ในหน่วยความจำการส่งเอกสารกระจาย เพื่อที่จะสามารถส่งเอกสารชุดเดียวกันไปยังปลายทางที่ต่างกันได้สูงสุด 10 ปลายทาง โดยปลายทางเหล่านั้นจะยังคงอยู่ในหน่วยความจำการส่งเอกสารกระจายเพื่อสามารถใช้งานได้ในครั้งต่อ ๆ ไป

- การส่งเอกสารกระจายจะใช้ปลายทางอัตโนมัติที่ 1 ของปุ่มสัมผัสเดี่ยวเป็นที่เก็บหน่วยความจำ (ปลายทางอัตโนมัติที่ 1 จะใช้งานได้)
- สามารถโปรแกรมปลายทางอัตโนมัติปุ่มสัมผัสเดี่ยวและปุ่ม Navigator ไว้ในหน่วยความจำการส่งเอกสารกระจายได้

### 5.4.1 การโปรแกรมปลายทางลงในหน่วยความจำการส่งเอกสารกระจาย

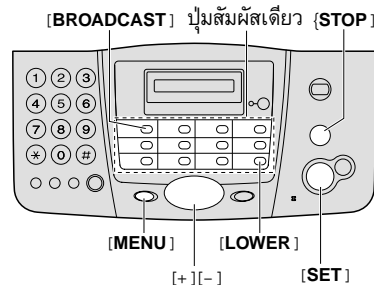

- 1 กดปุ่ม **[MENU]** ซ้ำ ๆ จนหน้าจอแสดงข้อความ "STATION KEY"
- 2 กดปุ่ม **[SET]**
- 3 กดปุ่ม **[BROADCAST]**
- 4 กดปุ่ม **[+]** หรือ **[-]** ซ้ำ ๆ จนหน้าจอแสดงข้อความ "BROADCAST"
- 5 กดปุ่ม **[SET]**
- 6 กดปุ่ม **[SET]**
  - ตัวเลขที่แสดงในวงเล็บเป็นจำนวนของปลายทางที่โปรแกรมไว้แล้ว

**7** โปรแกรมปลายทางโดย

สำหรับปลายทางที่ 2-11:

กดปุ่มสัมผัสเดียวที่ต้องการ

สำหรับปลายทางที่ 12-22:

กดปุ่ม [LOWER] และกดปุ่มสัมผัสเดียวที่ต้องการ

สำหรับปลายทางอัตโนมัติปุ่ม Navigator:

กดปุ่ม [+] หรือ [-] ซ้ำ ๆ จนหน้าจอแสดงชื่อปลายทางที่ต้องการ และกดปุ่ม [SET]

- โปรแกรมปลายทางอื่น ๆ ให้ทำซ้ำขั้นตอนนี้ (ไม่เกิน 10 ปลายทาง)

**8** กดปุ่ม [SET]

หมายเหตุ:

- ถ้าโปรแกรมปลายทางผิดให้กดปุ่ม [STOP] หลังจากขั้นตอนที่ 7 เพื่อลบปลายทางที่เลือกไป
- ถ้าทำการแก้ไขปลายทางอัตโนมัติ (หน้า 19) ที่โปรแกรมไว้ในหน่วยความจำการส่งเอกสารกระจาย คุณสมบัติการส่งเอกสารกระจายจะถูกยกเลิก ต้องทำการโปรแกรมปลายทางใหม่

**5.4.2 การส่งเอกสารกระจายไปยังปลายทางที่โปรแกรมไว้**

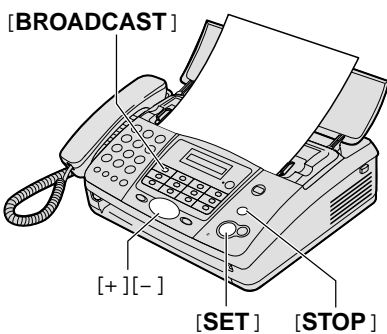

**1** ป้อนเอกสารว่าหน้า

**2** ถ้าต้องการกดปุ่ม [+] หรือ [-] ซ้ำ ๆ เพื่อเลือกความละเอียดการสแกนเอกสารที่ต้องการ (หน้า 27)

**3** กดปุ่ม [BROADCAST]

- เอกสารจะถูกสแกนเก็บไว้ในหน่วยความจำจนหมด และเครื่องจะเริ่มส่งเอกสารไปยังปลายทางแต่ละปลายทางที่โปรแกรมไว้ที่ละปลายทางตามลำดับ
- หลังการส่งเอกสาร เอกสารจะถูกลบออกจากหน่วยความจำโดยอัตโนมัติ และเครื่องจะพิมพ์รายงานผลการส่งออกมา (รายงานการส่งเอกสารกระจาย)

หมายเหตุ:

- การเลือกใช้ค่าความละเอียด “FINE”, “SUPER FINE” และ “PHOTO” จะทำให้จำนวนหน้าของเอกสารที่สามารถส่งได้ลดลง
- ถ้าเอกสารมีขนาดเกินหน่วยความจำ การส่งจะถูกยกเลิก
- ถ้าปลายทางใดสายไม่ว่างหรือไม่ตอบรับ เครื่องจะทำการข้ามปลายทางนั้นไปก่อนและจะกลับมาส่งซ้ำให้ใหม่สูงสุด 5 ครั้ง

การยกเลิกการส่งเอกสารกระจาย

1. กดปุ่ม [STOP] ในขณะที่หน้าจอแสดงข้อความ “BROADCASTING”
  - หน้าจอจะแสดงข้อความ “SEND CANCELLED?”
2. กดปุ่ม [SET]

## 5. การใช้งานโทรสาร

### 5.5 การให้ตั้งเอกสาร (ให้เครื่องโทรสารปลายทางโทรเข้ามาเพื่อรับเอกสารที่วางไว้บนเครื่อง)

ด้วยคุณสมบัตินี้ สามารถให้เครื่องแฟกซ์อื่น ๆ โทรเข้ามาที่เครื่องเพื่อทำการตั้ง (รับ) เอกสารที่วางไว้อยู่บนเครื่อง ทำให้ไม่จำเป็นต้องเสียเงินในการโทรออกเพื่อส่งเอกสาร คุณสมบัตินี้ใช้งานได้เมื่อตั้งระบบการรับเอกสารของเครื่องเป็นระบบ TAD/FAX (เฉพาะ KX-FT907), FAX ONLY หรือ TEL/FAX

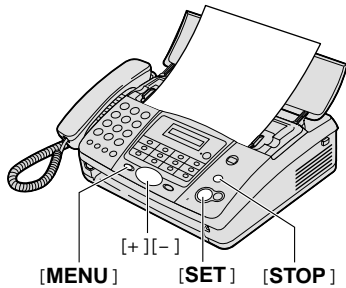

- 1 ป้อนเอกสารคว่ำหน้า
  - ถ้าต้องการกดปุ่ม **[+]** หรือ **[-]** ชั่ว ๆ เพื่อเลือกความละเอียดการสแกนเอกสารที่ต้องการ (หน้า 27)
- 2 กดปุ่ม **[MENU]** ชั่ว ๆ จนหน้าจอแสดงข้อความ “POLLED”
- 3 กดปุ่ม **[SET]**
- 4 กดปุ่ม **[+]** หรือ **[-]** ชั่ว ๆ เพื่อเลือกค่า “ON”
- 5 กดปุ่ม **[SET]**

หมายเหตุ:

- ผู้ที่โทรเข้ามาเพื่อตั้งเอกสารเป็นผู้เสียค่าโทร
- เมื่อมีการเปิดการใช้งานคุณสมบัติการตั้งเวลาส่ง (คุณสมบัติ #25 หน้า 48) จะไม่สามารถใช้งานคุณสมบัติการให้ตั้งเอกสารได้

การยกเลิกการให้ตั้งเอกสาร

1. กดปุ่ม **[STOP]** ในระหว่างที่หน้าจอแสดงข้อความ “POLLED ON”
  - หน้าจอจะแสดงข้อความ “CANCEL POLLED”
2. กดปุ่ม **[SET]**

## 5.6 การเลือกรูปแบบการใช้งานเครื่องในการรับเอกสาร

ขึ้นอยู่กับความต้องการในการใช้งาน สามารถเลือกรูปแบบในการทำงานของเครื่องโทรสารได้ดังต่อไปนี้

- ใช้เป็นเครื่องรับฝากข้อความอัตโนมัติ และ/หรือ ใช้รับเอกสารอัตโนมัติ (ระบบ TAD/FAX) (เฉพาะ KX-FT907)
- ใช้รับเอกสารเท่านั้น (ระบบ FAX ONLY)
- ใช้รับสายโทรศัพท์เอง และ/หรือ ใช้รับเอกสารอัตโนมัติ (ระบบ TEL/FAX)
- ใช้ในการรับสายโทรศัพท์เป็นส่วนใหญ่ (ระบบ TEL)

### 5.6.1 ใช้เป็นเครื่องรับฝากข้อความอัตโนมัติ และ/หรือ ใช้รับเอกสารอัตโนมัติ (ระบบ TAD/FAX) (เฉพาะ KX-FT907)

ความต้องการ

ต้องการให้เครื่องทำการรับสายโทรศัพท์ด้วยระบบตอบรับและทำการรับสายโทรสารโดยอัตโนมัติ

การตั้งค่า

ตั้งระบบการรับของเครื่องเป็นระบบ TAD/FAX (หน้า 35) โดยกดปุ่ม [AUTO ANSWER] ซ้ำ ๆ

- ไฟปุ่ม [AUTO ANSWER] จะติดสว่าง



หมายเหตุ:

- ตรวจสอบให้แน่ใจว่าทำการตั้งค่าคุณสมบัติ #05 เป็น “TAD/FAX” ก่อนแล้ว (หน้า 47)
- อย่าต่อฟองเครื่องตอบรับอัตโนมัติภายนอกกับเครื่อง ถ้าต้องการต่อฟอง ให้ปิดระบบการรับอัตโนมัติ โดยกดปุ่ม [AUTO ANSWER] ซ้ำ ๆ ให้ไฟดับ

ทำการรับสายเรียกเข้าอย่างไร

ถ้าสายเรียกเข้าเป็นสายโทรศัพท์ ระบบตอบรับของเครื่องจะทำการรับสายโดยอัตโนมัติเพื่อรับฝากข้อความ

ถ้าสายเรียกเข้าเป็นสายโทรสาร (จะมีเสียงสัญญาณแฟกซ์) เครื่องจะทำการรับสายเพื่อรับเอกสารโดยอัตโนมัติ

### 5.6.2 ใช้รับเอกสารเท่านั้น (ระบบ FAX ONLY)

ความต้องการ

มีสายโทรศัพท์แยกออกมาเพื่อใช้สำหรับเครื่องโทรสารเป็นหมายเลขในการรับ-ส่งเอกสารเท่านั้น การตั้งค่า

ตั้งระบบการรับของเครื่องเป็นระบบ FAX ONLY (หน้า 36) โดยกดปุ่ม [AUTO ANSWER] ซ้ำ ๆ

- ไฟปุ่ม [AUTO ANSWER] จะติดสว่าง

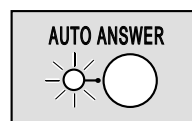

หมายเหตุ:

- ตรวจสอบให้แน่ใจว่าทำการตั้งค่าคุณสมบัติ #05 เป็น “FAX ONLY” ก่อนแล้ว (หน้า 47)

ทำการรับสายเรียกเข้าอย่างไร

เครื่องจะทำการรับสายเรียกเข้าทุกสายอัตโนมัติโดยตัดรับเอกสารเท่านั้น



## 5. การใช้งานโทรสาร

---

### 5.6.3 ใช้รับสายโทรศัพท์เอง และ/หรือ ใช้รับเอกสารอัตโนมัติ (ระบบ TEL/FAX)

#### ความต้องการ

ต้องการทำการรับสายโทรศัพท์ด้วยตัวเองและให้เครื่องทำการรับสายโทรสารโดยอัตโนมัติ

#### การตั้งค่า

ตั้งระบบการรับของเครื่องเป็นระบบ TEL/FAX (หน้า 36) โดยกดปุ่ม [AUTO ANSWER] ซ้ำ ๆ

- ไฟปุ่ม [AUTO ANSWER] จะติดสว่าง

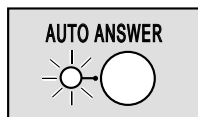

#### หมายเหตุ:

- ตรวจสอบให้แน่ใจว่าทำการตั้งค่าคุณสมบัติ #05 เป็น "TEL/FAX" ก่อนแล้ว (หน้า 47)

#### ทำการรับสายเรียกเข้าอย่างไร

ถ้าสายเรียกเข้าเป็นสายโทรศัพท์ เครื่องจะส่งเสียงกริ่งเพื่อให้คุณทำการรับสาย

ถ้าสายเรียกเข้าเป็นสายโทรสาร (จะมีเสียงสัญญาณแฟกซ์) เครื่องจะทำการรับสายเพื่อรับเอกสารโดยอัตโนมัติโดยไม่ส่งเสียงกริ่ง

### 5.6.4 ใช้ในการรับสายโทรศัพท์เป็นส่วนใหญ่ (ระบบ TEL)

#### ความต้องการ

ต้องการทำการรับสายเรียกเข้าทุกสายด้วยตัวเอง กรณีที่สายเรียกเข้าเป็นสายโทรสาร จะต้องทำการรับเอกสารด้วยตัวเอง

#### การตั้งค่า

ตั้งระบบการรับของเครื่องเป็นระบบ TEL (หน้า 34) โดยกดปุ่ม [AUTO ANSWER] ซ้ำ ๆ

- ไฟปุ่ม [AUTO ANSWER] จะดับ

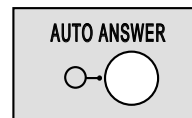

#### ทำการรับสายเรียกเข้าอย่างไร

ต้องทำการรับสายเรียกเข้าทุกสายด้วยตัวเอง เมื่อต้องการรับโทรสารให้กดปุ่ม [FAX/START]

## 5.7 การรับเอกสารด้วยตัวเอง-ปิด AUTO ANSWER

### 5.7.1 การเปิดใช้งานระบบ TEL

ตั้งระบบการรับของเครื่องเป็นระบบ TEL โดยให้ กดปุ่ม [AUTO ANSWER] ซ้ำๆ จนหน้าจอแสดง ข้อความด้านล่าง

TEL MODE

- ไฟปุ่ม [AUTO ANSWER] จะดับ

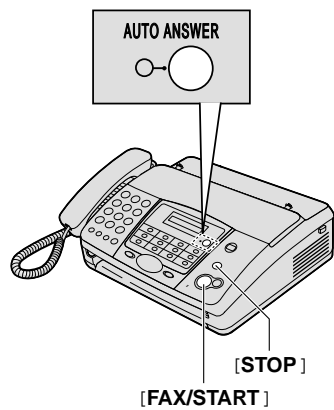

ทำการรับสายเรียกเข้าอย่างไร

1. ยกหูโทรศัพท์ขึ้นเพื่อทำการรับสายเรียกเข้า
2. เมื่อ:
  - ต้องทำการรับเอกสาร
  - จะได้ยินเสียงสัญญาณแฟกซ์ (เสียงบีบซ้ำ ๆ) หรือ
  - ไม่ได้ยินเสียงอะไร
 กดปุ่ม [FAX/START]

CONNECTING . . . . .

- เครื่องจะเริ่มทำการรับเอกสาร
3. วางหูโทรศัพท์ที่แคว่วาง

หมายเหตุ:

- ถ้าไม่ทำการรับสายภายใน 10 ครั้ง สำหรับรุ่น KX-FT901/KX-FT903: เครื่องจะทำการตัดเข้ารับเอกสารชั่วคราวเพื่อให้ต้นทางสามารถทำการส่งเอกสารได้ สำหรับรุ่น KX-FT907: ระบบตอบรับอัตโนมัติของเครื่องจะทำงานชั่วคราวเพื่อรับฝากข้อความ โดยเครื่องจะเล่นข้อความทักทายและต้นทางจะสามารถทำการส่งเอกสารได้

การยกเลิกการรับเอกสาร

กดปุ่ม [STOP]

การใช้งานเครื่องโทรศัพท์ฟาง

สามารถใช้งานเครื่องโทรศัพท์ที่ต่อฟางหมายเลข โทรศัพท์กับเครื่องโทรสารในการรับเอกสารได้โดย

1. เมื่อเครื่องโทรศัพท์ฟางส่งเสียงกริ่ง ให้ทำการรับสายที่เครื่องโทรศัพท์ฟางโดยยกหูโทรศัพท์ขึ้น
2. เมื่อ:
  - ต้องทำการรับเอกสาร
  - จะได้ยินเสียงสัญญาณแฟกซ์ (เสียงบีบซ้ำ ๆ) หรือ
  - ไม่ได้ยินเสียงอะไร
 กดปุ่ม [\*][#][9] (รหัสเรียกใช้งานโทรสารจากเครื่องฟางจากโรงงาน) ให้ถูกต้อง

3. วางหูโทรศัพท์ที่แคว่วาง

- เครื่องโทรสารจะเริ่มรับเอกสาร

หมายเหตุ:

- กรณีต้องการใช้งานการรับเอกสารด้วยเครื่องโทรศัพท์ฟาง ตรวจสอบให้แน่ใจว่าเปิดการใช้งานคุณสมบัตินี้ #41 หน้า 49

## 5. การใช้งานโทรสาร

### 5.8 การรับเอกสารอัตโนมัติ - เปิด AUTO ANSWER

#### 5.8.1 การเปิดใช้งานระบบ TAD/FAX (เฉพาะ KX-FT907)

- 1 ตรวจสอบให้แน่ใจว่าทำการตั้งค่าคุณสมบัติ #05 เป็น "TAD/FAX" ก่อนแล้ว (หน้า 47)
- 2 กดปุ่ม [AUTO ANSWER] ซ้ำ ๆ จนหน้าจอแสดงข้อความด้านล่าง

TAD/FAX MODE

- ไฟปุ่ม [AUTO ANSWER] จะติดสว่าง
- เครื่องจะทำการเล่นข้อความทักทายจากโรงงาน โดยสามารถบันทึกข้อความทักทายเองได้ (หน้า 40)
- หน้าจอจะแสดงระยะเวลาที่เหลือในการรับฝากข้อความ

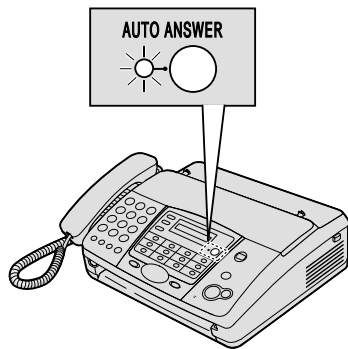

#### หมายเหตุ:

- สามารถทำการเปลี่ยนระยะเวลาในการรับฝากข้อความได้ (คุณสมบัติ #10 หน้า 47)
- ในระหว่างที่เครื่องกำลังทำการรับฝากข้อความ สามารถทำการฟังเสียงของผู้ฝากข้อความผ่านทางลำโพงของเครื่องได้ กรณีที่ไม่ต้องการใช้งานคุณสมบัตินี้ให้ทำการปิดคุณสมบัติ #67 (หน้า 50)

#### ทำการรับสายเรียกเข้าอย่างไร

เมื่อมีสายเรียกเข้า เครื่องจะทำการรับฝากข้อความและ/หรือ รับเอกสารโดยอัตโนมัติโดย

- เมื่อสายเรียกเข้าเป็นสายโทรศัพท์ เครื่องจะทำการรับฝากข้อความ
- เมื่อสายเรียกเข้าเป็นโทรสาร เครื่องจะทำการรับเอกสารโดยอัตโนมัติ

#### การรับฝากข้อความและรับเอกสารภายในการโทรครั้งเดียวกัน

ผู้ติดต่อสามารถทำการรับฝากข้อความและส่งเอกสารได้ภายในการโทรติดต่อครั้งเดียวกัน โดยให้ทำการแจ้งขั้นตอนต่างๆ ดังนี้ให้ผู้ติดต่อทราบก่อน

1. ผู้ติดต่อโทรเข้าเครื่อง
  - ระบบตอบรับของเครื่องจะทำการรับสาย
2. ผู้ติดต่อสามารถฝากข้อความหลังจากสิ้นสุดข้อความทักทายของเครื่อง
3. ผู้ติดต่อกด [\*][9]
  - เครื่องจะเริ่มการรับเอกสาร
4. ผู้ติดต่อสามารถทำการส่งเอกสารได้

#### จำนวนครั้งในระบบ TAD/FAX

สามารถเลือกจำนวนครั้งจาก "1", "2" (ค่าจากโรงงาน), "3", "4", "TOLL SAVER" และ "RINGER OFF" โดยสามารถตั้งค่าต่าง ๆ เหล่านี้ได้ที่คุณสมบัติ #06 หน้า 47

- "TOLL SAVER": เครื่องจะทำการรับสายเรียกเข้าโดยอัตโนมัติหลังจาก 2 ครั้งเมื่อมีข้อความใหม่ที่ยังไม่ได้ฟัง และจะทำการรับสายเรียกเข้าหลังจาก 4 ครั้งเมื่อไม่มีข้อความใหม่ จึงช่วยให้สามารถประหยัดค่าโทรศัพท์ได้เมื่อทำการโทรเข้ามาที่เครื่องเพื่อตรวจสอบข้อความจากเครื่องโทรศัพท์ภายนอก (หน้า 43) โดยจะทราบได้ว่าไม่มีข้อความใหม่ฝากไว้เมื่อได้ยินเสียงกริ่งถึงครั้งที่ 3 ก็สามารถวางสายได้ทันทีโดยไม่ต้องเสียค่าโทรศัพท์
- "RINGER OFF": เครื่องจะทำการรับสายเรียกเข้าอัตโนมัติโดยไม่ส่งเสียงกริ่ง
- กรณีที่ใช้บริการแสดงหมายเลขเรียกเข้า ให้ตั้งจำนวนครั้งไว้มากกว่าหรือเท่ากับ 2 ครั้ง

## 5. การใช้งานโทรสาร

### 5.8.2 การเปิดใช้งานระบบ FAX ONLY

- 1 ตรวจสอบให้แน่ใจว่าตั้งค่าคุณสมบัติ #05 เป็น “FAX ONLY” ก่อนแล้ว (หน้า 47)
- 2 กดปุ่ม [AUTO ANSWER] ซ้ำ ๆ จนหน้าจอแสดงข้อความด้านล่าง

FAX ONLY MODE

- ไฟปุ่ม [AUTO ANSWER] จะติดสว่าง



#### ทำการรับสายเรียกเข้าอย่างไร

เมื่อมีสายเรียกเข้า เครื่องจะทำการรับสายโดยอัตโนมัติโดยตัดรับเอกสารเท่านั้น

หมายเหตุ:

- จำนวนครั้งก่อนเครื่องตัดรับเอกสารในระบบ FAX ONLY สามารถตั้งค่าได้จากคุณสมบัติ #07 หน้า 47

### 5.8.3 การเปิดใช้งานระบบ TEL/FAX

- 1 ตรวจสอบให้แน่ใจว่าตั้งค่าคุณสมบัติ #05 เป็น “TEL/FAX” ก่อนแล้ว (หน้า 47)
- 2 กดปุ่ม [AUTO ANSWER] ซ้ำ ๆ จนหน้าจอแสดงข้อความด้านล่าง

TEL/FAX MODE

- ไฟปุ่ม [AUTO ANSWER] จะติดสว่าง
- 3 ควรตั้งเปิดเสียงกริ่งไว้ (หน้า 14)

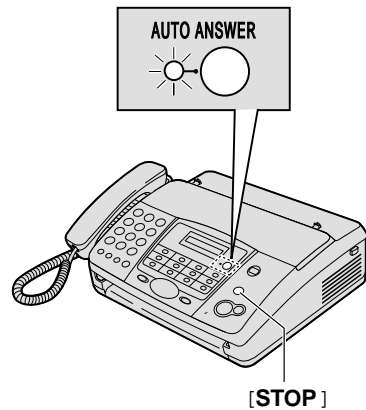

#### ทำการรับสายเรียกเข้าอย่างไร

1. เมื่อมีสายเรียกเข้า หน้าจอจะแสดงข้อความ “INCOMING CALL” แต่จะไม่ส่งเสียงกริ่ง
2. เครื่องจะรอช่วงเวลา 2 กริ่ง ก่อนที่เครื่องจะทำการรับสายโดยอัตโนมัติ
  - จำนวนกริ่งในช่วงนี้สามารถตั้งค่าได้จากคุณสมบัติ TEL/FAX RING (คุณสมบัติ #09 หน้า 47)
  - ในระหว่างช่วงนี้ ถ้ามีการต่อใช้เครื่องโทรศัพท์ฟว่ง เครื่องโทรศัพท์ฟว่งจะส่งเสียงกริ่ง
3. เครื่องจะทำการรับสายเรียกเข้า และตรวจสอบสัญญาณแฟกซ์

#### เมื่อตรวจสอบพบสัญญาณแฟกซ์

เครื่องจะทำการรับเอกสารอัตโนมัติโดยไม่ส่งเสียงกริ่ง

#### เมื่อตรวจสอบไม่พบสัญญาณแฟกซ์

- ① ถ้าบันทึกข้อความตกหายในระบบ TEL/FAX ไว้ (หน้า 40) เครื่องจะเล่นข้อความให้ผู้ติดต่อได้ยิน (เฉพาะ KX-FT907)
- ② เครื่องจะส่งเสียงกริ่ง 3 ครั้ง เพื่อให้รับสาย
- จำนวนกริ่งในช่วงนี้สามารถตั้งค่าได้จากคุณสมบัติ SILENT FAX RING (คุณสมบัติ #30 หน้า 48)

## 5. การใช้งานโทรสาร

- ผู้ติดต่อจะได้ยินเสียงกริ่งที่แตกต่างไปจากเสียงกริ่งของผู้ให้บริการโทรศัพท์
  - เครื่องโทรศัพท์ที่ต่อพ่วงจะไม่ส่งเสียงกริ่งในช่วงนี้ ถ้าต้องการรับสายโดยใช้เครื่องพ่วงให้ยกหูโทรศัพท์ของเครื่องพ่วงและกด [\*][0] (รหัส ดิ่งสายจากโรงงาน) ในระหว่างที่เครื่องแฟกซ์ส่งเสียงกริ่ง
- ③ ถ้าไม่ทำการรับสายเครื่องแฟกซ์จะทำการตัดรับเอกสาร
- เครื่องแฟกซ์บางรุ่นจะไม่ส่งสัญญาณแฟกซ์ออกมา ดังนั้นเครื่องจะยังคงสามารถรับเอกสารได้ ถึงแม้จะตรวจสอบไม่พบสัญญาณแฟกซ์

### หมายเหตุ :

- ถ้าเปิดใช้งานคุณสมบัติการตรวจสอบรูปแบบกริ่ง (หน้า 38) และเครื่องได้รับรูปแบบเสียงกริ่งไม่ตรงกับที่ตั้งค่าไว้ เครื่องจะไม่สามารถทำการรับเอกสารอัตโนมัติได้
- รหัสดิ่งสายสามารถเปลี่ยนค่าได้จากคุณสมบัติ #49 หน้า 49
- ถึงแม้ว่าจะทำการรับสายด้วยเครื่องโทรศัพท์ที่ต่อพ่วงและทำการกดรหัสดิ่งสายแล้ว เครื่องแฟกซ์อาจจะยังคงตัดรับเอกสารขึ้นอยู่กับประเภทของเครื่องโทรศัพท์ที่มาต่อพ่วง ให้กดปุ่ม [STOP] ที่เครื่องแฟกซ์เพื่อสนทนากับผู้ติดต่อ

## 5.9 การดิ่งเอกสาร (โทรไปยังเครื่องปลายทางเพื่อรับเอกสารที่วางไว้บนเครื่องปลายทาง)

คุณสมบัตินี้ช่วยให้สามารถรับเอกสารที่วางอยู่บนเครื่องแฟกซ์อื่น ๆ ที่มีคุณสมบัตินี้ได้ ซึ่งจะต้องเป็นผู้จ่ายค่าโทรศัพท์

ตรวจให้แน่ใจว่าไม่มีเอกสารอยู่ที่ช่องบ่อนเอกสารของเครื่อง และเครื่องปลายทางมีเอกสารพร้อม

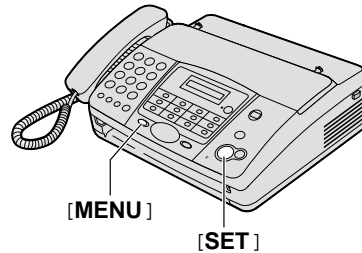

- 1 กดปุ่ม [MENU] ซ้ำ ๆ จนหน้าจอแสดงข้อความ "POLLING"
- 2 กดปุ่ม [SET]
- 3 บ่อนหมายเลขเครื่องปลายทาง
- 4 กดปุ่ม [SET]
  - เครื่องจะเริ่มรับเอกสาร (ดิ่งเอกสาร)

## 5.10 การเรียกเพจเจอร์

คุณสมบัตินี้ช่วยให้เครื่องทำการแจ้งไปยังเพจเจอร์ในแต่ละครั้งที่เครื่องมีการรับฝากข้อความใหม่ (เฉพาะ KX-FT907) หรือรับเอกสาร

- 1 กดปุ่ม [MENU]
- 2 กดปุ่ม [#] และกด [7][0]
- 3 กดปุ่ม [SET]
- 4 กดปุ่ม [+] หรือ [-] ซ้ำ ๆ เพื่อเลือก "ON"
- 5 กดปุ่ม [SET]
- 6 บ่อนหมายเลขเพจเจอร์และแทรกสัญญาณหน่วงเวลา(ไม่เกิน 46หลัก)  
ตัวอย่าง:  
151PP123456PP5555#
  - 151 : เบอร์ผู้ให้บริการเพจเจอร์
  - PP: แทรกสัญญาณหน่วงเวลา
  - 123456: หมายเลขเพจเจอร์
  - 5555: ข้อความที่อยากให้ปรากฏที่เพจเจอร์
- 7 กดปุ่ม [SET]
- 8 กดปุ่ม [MENU]

## 6. เสียงกริ่งเฉพาะ (มีให้บริการในบางประเทศ)

### 6.1 บริการเสียงกริ่งเฉพาะจากผู้ให้บริการโทรศัพท์

บริการนี้ช่วยอำนวยความสะดวกให้ในกรณีที่ต้องการมีหมายเลขโทรศัพท์ที่ใช้สำหรับสายโทรศัพท์และสายโทรสารที่แตกต่างกันแต่สามารถใช้หมายเลขโทรศัพท์ทั้งสองหมายเลขบนสายโทรศัพท์เส้นเดียวกันได้

โดยหลังจากที่เปิดใช้บริการเสียงกริ่งเฉพาะจากผู้ให้บริการโทรศัพท์แล้ว เมื่อมีผู้ติดต่อมายังหมายเลขโทรศัพท์ที่ใช้สำหรับโทรศัพท์ ผู้ให้บริการจะส่งสัญญาณของรูปแบบเสียงกริ่งรูปแบบหนึ่งมา ในขณะที่เมื่อมีผู้ติดต่อมายังหมายเลขโทรศัพท์ที่ใช้สำหรับสายโทรสาร ผู้ให้บริการจะส่งสัญญาณของรูปแบบเสียงกริ่งอีกรูปแบบที่แตกต่างมา ช่วยให้สามารถตั้งให้เครื่องแฟกซ์ทำการรับเอกสารได้อัตโนมัติเมื่อมีผู้ติดต่อมายังหมายเลขโทรศัพท์ที่ใช้สำหรับโทรสารโดยตั้งค่ารูปแบบเสียงกริ่งของสายโทรสารไว้ที่เครื่องและเปิดใช้งานคุณสมบัตินี้ จะใช้คุณสมบัตินี้ได้ ต้องทำการเปิดใช้บริการเสียงกริ่งเฉพาะจากผู้ให้บริการโทรศัพท์ก่อน

### 6.2 การใช้งานร่วมกับคุณสมบัติการตรวจสอบรูปแบบเสียงกริ่ง

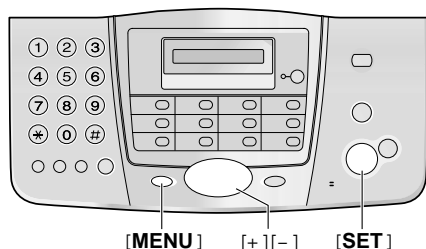

- 1 กดปุ่ม [MENU]
- 2 กดปุ่ม [#] และกด [3][1]
- 3 กดปุ่ม [SET]
- 4 กดปุ่ม [+] หรือ [-] เพื่อเลือกรูปแบบเสียงกริ่งของสายโทรสาร
  - “A”: กริ่งปกติ (กริ่งยาว 1 ครั้ง)
  - “B”: กริ่งคู่ (กริ่งสั้น 2 ครั้ง)
  - “C”: สามกริ่งแบบที่ 1 (กริ่ง สั้น-ยาว-สั้น)
  - “D”: สามกริ่งแบบที่ 2 (กริ่ง สั้น-สั้น-ยาว)
  - “OFF” (ค่าจากโรงงาน): ไม่ใช้งานคุณสมบัตินี้
- 5 กดปุ่ม [SET]
  - เครื่องจะทำการพิมพ์รายการข้อมูลออกมาให้
- 6 กดปุ่ม [MENU]
  - หมายเหตุ:
    - หลังจากเปิดการใช้งานคุณสมบัตินี้ ให้ตั้งปิดระบบการรับอัตโนมัติของเครื่อง (เฉพาะ KX-FT901/KX-FT903)

#### รูปแบบเสียงกริ่ง

รูปแบบเสียงกริ่ง	การตั้งค่า
กริ่งปกติ (กริ่งยาว 1 ครั้ง)  กริ่งที่ 1                      กริ่งที่ 2	“A”
กริ่งคู่ (กริ่งสั้น 2 ครั้ง)  กริ่งที่ 1                      กริ่งที่ 2	“B”
สามกริ่งแบบที่ 1 (กริ่ง สั้น-ยาว-สั้น)  กริ่งที่ 1                      กริ่งที่ 2	“C”
สามกริ่งแบบที่ 2 (กริ่ง สั้น-สั้น-ยาว)  กริ่งที่ 1                      กริ่งที่ 2	“D”

## 7. การทำสำเนา

### 7.1 การทำสำเนาเอกสาร

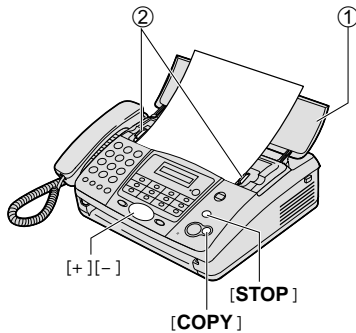

- 1 เปิดถาดรองเอกสารขึ้น (①)
- 2 ปรับความกว้างตัวจัดเอกสาร (②) ให้พอดีกับความกว้างของเอกสาร
- 3 บ้อนเอกสารคว่ำหน้า (สูงสุด 10 แผ่น) ที่ทางเข้าเอกสารจนเครื่องดึงเอกสารเข้าไปเล็กน้อย และส่งเสียงบีบ 1 ครั้ง
  - ถ้ายังไม่ปรับตัวจัดเอกสารให้พอดีกับเอกสาร ให้ปรับใหม่
- 4 ถ้าต้องการกดปุ่ม **[+]** หรือ **[-]** ซ้ำๆ เพื่อเลือกความละเอียดการสแกนเอกสารที่ต้องการ
- 5 กดปุ่ม **[COPY]**
  - เครื่องจะเริ่มทำสำเนาเอกสาร

#### หมายเหตุ:

- เมื่อทำสำเนาเอกสารที่มีขนาดยาวกว่า A4 (ประมาณ 300 มม.) แนะนำให้บ้อนเอกสารที่ละแผ่น
- เอกสารที่สามารถส่งได้สามารถทำสำเนาได้เช่นกัน (หน้า 28)
- สำเนาเอกสารที่ออกมาจากเครื่องจะมีขนาดยาวกว่าขนาดเอกสาร

การเลือกค่าความละเอียดการสแกนเอกสาร ให้เลือกค่าความละเอียดในการสแกนเอกสารให้เหมาะสมกับเอกสารที่ทำสำเนา

- “FINE”: สำหรับเอกสารที่มีตัวอักษรขนาดเล็ก
- “SUPER FINE”: สำหรับเอกสารที่มีตัวอักษรขนาดเล็กมาก
- “PHOTO”: สำหรับเอกสารที่มีรูปภาพ หรือภาพ แรเงา และอื่น ๆ
- ถ้าเลือกค่า “STANDARD” เครื่องจะสแกนโดยใช้ความละเอียด “FINE”

#### ยกเลิกการทำสำเนา

กดปุ่ม **[STOP]**

- เอาเอกสารออกจากเครื่อง ให้กดปุ่ม **[STOP]** อีกครั้ง

## 8. ระบบตอบรับอัตโนมัติ (เฉพาะ KX-FT907)

### 8.1 การบันทึกข้อความทักทาย

สามารถบันทึกข้อความทักทายได้โดยมีความยาวสูงสุดคือ ;

- ในระบบการรับ TAD/FAX: 16 วินาที (ค่าจากโรงงาน) หรือ 60 วินาที
  - ในระบบการรับ TEL/FAX: 16 วินาที
- แนะนำให้ทำการบันทึกข้อความทักทายไม่เกิน 12 วินาทีเพื่อให้การรับเอกสารง่ายขึ้น

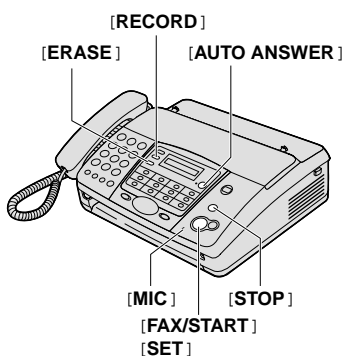

- 1 สำหรับข้อความทักทายระบบ TAD/FAX  
กดปุ่ม [RECORD] 2 ครั้ง ให้นำจอแสดงข้อความ "TAD GREETING"  
สำหรับข้อความทักทายระบบ TEL/FAX  
กดปุ่ม [RECORD] 3 ครั้ง ให้นำจอแสดงข้อความ "T/F GREETING"
  - 2 กดปุ่ม [FAX/START]
    - จะได้ยินเสียงบีบยาว 1 ครั้ง
  - 3 พูดซัด ๆ ห่างจาก [MIC] ประมาณ 20 ซม.
    - หน้าจอจะแสดงระยะเวลาที่เหลือในการบันทึก
  - 4 สิ้นสุดการบันทึกกดปุ่ม [STOP]
    - เครื่องจะเล่นข้อความทักทายที่บันทึกให้ฟัง
- หมายเหตุ :
- สามารถเปลี่ยนระยะเวลาในการบันทึกข้อความทักทายระบบ TAD/FAX เป็น 60 วินาทีได้ (คุณสมบัติ #54 หน้า 49)

- ถ้าเปลี่ยนระยะเวลาเป็น 60 วินาที แนะนำให้ทำการแจ้งผู้ติดต่อในข้อความทักทายระบบ TAD/FAX ว่าให้กดปุ่ม [\*][9] ก่อนเริ่มการส่งแฟกซ์
- ถ้าเปลี่ยนระยะเวลาจาก 60 วินาทีเป็น 16 วินาที ข้อความทักทายระบบ TAD/FAX ที่ตั้งไว้จะถูกลบออกและเครื่องจะใช้ข้อความทักทายจากโรงงานแทน

#### การตรวจข้อความทักทายระบบ TAD/FAX

1. ตรวจสอบให้แน่ใจว่าตั้งค่าคุณสมบัติ #05 เป็น "TAD/FAX" ก่อนแล้ว (หน้า 47)
2. กดปุ่ม [AUTO ANSWER] ซ้ำ ๆ จนหน้าจอแสดงข้อความ "TAD/FAX MODE"
  - เครื่องจะเล่นข้อความทักทายในระบบ TAD/FAX

#### การตรวจสอบข้อความทักทายระบบ TEL/FAX

1. ตรวจสอบให้แน่ใจว่าตั้งค่าคุณสมบัติ #05 เป็น "TEL/FAX" ก่อนแล้ว (หน้า 47)
2. กดปุ่ม [AUTO ANSWER] ซ้ำ ๆ จนหน้าจอแสดงข้อความ "TEL/FAX MODE"
  - เครื่องจะเล่นข้อความทักทายในระบบ TEL/FAX

#### 8.1.1 การลบข้อความทักทาย

- 1 การลบข้อความทักทายระบบ TAD/FAX  
กดปุ่ม [ERASE] 2 ครั้ง ให้นำจอแสดงข้อความ "TAD GREETING"  
การลบข้อความทักทายระบบ TEL/FAX  
กดปุ่ม [ERASE] 3 ครั้ง ให้นำจอแสดงข้อความ "T/F GREETING"
- 2 กดปุ่ม [FAX/START]
  - ยกเลิกการลบกดปุ่ม [STOP]
- 3 กดปุ่ม [SET]

หมายเหตุ :

- ถาลบข้อความทักทายระบบ TAD/FAX ที่บันทึกไว้เครื่องจะใช้ข้อความทักทายจากโรงงานแทน



## 8. ระบบตอบรับอัตโนมัติ (เฉพาะ KX-FT907)

### 8.2 การบันทึกข้อความเตือนความจำไว้ในเครื่อง

สามารถทำการบันทึกข้อความเสียงไว้ในเครื่องได้ เพื่อให้ผู้อื่นมาฟังหรือเพื่อใช้เตือนความจำ โดยสามารถทำการฟังข้อความที่บันทึกไว้จากเครื่องโดยตรงหรือจากโทรศัพท์ภายนอกได้

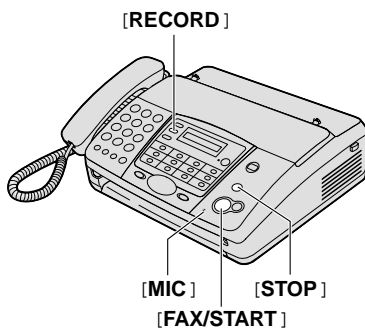

- 1 กดปุ่ม [RECORD]
- 2 กดปุ่ม [FAX/START]
  - จะได้ยินเสียงบีบยาว 1 ครั้ง
- 3 พูดชัด ๆ ห่างจาก [MIC] ประมาณ 20 ซม.
- 4 สิ้นสุดการบันทึก กดปุ่ม [STOP]

### 8.3 การฟังข้อความที่บันทึกไว้

เมื่อเครื่องมีการบันทึกข้อความใหม่ไว้

- ไฟปุ่ม [AUTO ANSWER] จะติดกะพริบในขณะที่เปิดการใช้งานระบบการรับอัตโนมัติไว้
- ตัวเลขแสดงจำนวนข้อความที่เครื่องบันทึกไว้จะกะพริบที่หน้าจอ

ตัวอย่าง:

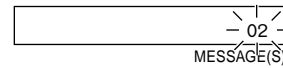

- เครื่องจะส่งเสียงบีบซ้ำๆเมื่อมีการเปิดใช้คุณสมบัติเสียงเสียงแจ้งเตือนข้อความใหม่ (คุณสมบัติ #42 หน้า 49)

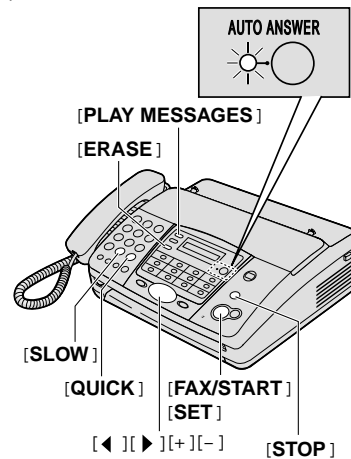

กดปุ่ม [PLAY MESSAGES]

- เครื่องจะเล่นเฉพาะข้อความใหม่เท่านั้น
- ปรับระดับเสียงลำโพงโดยกดปุ่ม [+] หรือ [-]
- หลังจากเครื่องเล่นข้อความใหม่ทั้งหมดแล้ว
  - ไฟปุ่ม [AUTO ANSWER] จะหยุดกะพริบ แต่ยังคงติดสว่างอยู่เมื่อเปิดการใช้งานระบบการรับอัตโนมัติไว้
  - ตัวเลขแสดงจำนวนข้อความที่เครื่องบันทึกไว้จะหยุดกะพริบ

ถ้ากดปุ่ม [PLAY MESSAGES] ในตอนนี้ เครื่องจะทำการเล่นข้อความที่บันทึกไว้ทั้งหมด

## 8. ระบบตอบรับอัตโนมัติ (เฉพาะ KX-FT907)

### หมายเหตุ:

- ระยะเวลาทั้งหมดที่สามารถทำการรับฝากข้อความ (ข้อความทักทาย ข้อความจากผู้ติดต่อ และข้อความเตือนความจำ) ได้ ประมาณ 20 นาที เมื่อไม่มีเอกสารในหน่วยความจำ เมื่อเครื่องบันทึกข้อความที่เสียบรบบวนมาก ระยะเวลาที่สามารถบันทึกข้อความได้จริงอาจลดน้อยลง

### การฟังข้อความซ้ำ

กดปุ่ม [◀] ในระหว่างที่เครื่องเล่นข้อความ

- ถ้ากดปุ่ม [◀] ในระหว่าง 5 วินาทีแรกของการเล่นข้อความ จะเป็นการกลับไปฟังข้อความก่อนหน้า
- การฟังข้อความที่ต้องการ ให้กดปุ่ม [◀] หรือ [▶] เพื่อทำการค้นหาข้อความที่ต้องการฟัง

### การข้ามข้อความ

กดปุ่ม [▶] เพื่อข้ามไปฟังข้อความถัดไป

### การหยุดฟังข้อความชั่วคราว

กดปุ่ม [STOP]

- ถ้ากดปุ่ม [PLAY MESSAGES] อีกครั้งภายใน 1 นาที เครื่องจะทำการเล่นข้อความต่อให้

### เสียงแจ้งวัน/เวลาที่รับฝากข้อความ

ในระหว่างที่เครื่องเล่นข้อความ เครื่องจะมีการแจ้งวัน (ในสัปดาห์) และเวลาที่ทำการรับฝากข้อความไว้หลังจาก เล่นข้อความแต่ละข้อความ

### การเปลี่ยนความเร็วในการเล่นข้อความ

กดปุ่ม [QUICK] เพื่อให้เครื่องทำการเล่นข้อความเร็วเพิ่มขึ้นอีกครั้งเท่าของความเร็วปกติ กดปุ่ม [SLOW] เพื่อให้เครื่องเล่นข้อความช้าลงเป็นครึ่งหนึ่งของความเร็วปกติ

- ฟังข้อความที่ความเร็วปกติ กดปุ่ม [QUICK] หรือ [SLOW] อีกครั้งในระหว่างฟังข้อความแบบเร็วหรือช้าอยู่

### 8.3.1 การลบข้อความที่บันทึกไว้

#### การลบข้อความที่ต้องการ

กดปุ่ม [ERASE] ในระหว่างที่ฟังข้อความที่ต้องการลบ

#### การลบข้อความทั้งหมด

1 กดปุ่ม [ERASE]

2 กดปุ่ม [FAX/START]

- ยกเลิกการลบข้อความ กดปุ่ม [STOP]

3 กดปุ่ม [SET]

## 8. ระบบตอบรับอัตโนมัติ (เฉพาะ KX-FT907)

### 8.4 การสั่งงานระบบตอบรับจากโทรศัพท์ภายนอก

สามารถโทรเข้าเครื่องโทรสารเพื่อทำการตรวจสอบข้อความที่ระบบตอบรับอัตโนมัติบันทึกไว้จากเครื่องโทรศัพท์ภายนอกได้

สำคัญ:

- ให้ทำการโปรแกรมค่ารหัสผ่านระบบตอบรับอัตโนมัติ (คุณสมบัติ #11 หน้า 47) ก่อน
- ตั้งระบบการรับของเครื่องเป็นระบบ TAD/FAX ก่อน (หน้า 35)
- เครื่องโทรศัพท์ภายนอกที่จะทำการโทรเข้ามาตรวจสอบข้อความต้องเป็นโทรศัพท์ระบบโทนข้อมูลเป็นประโยชน์:
- เมื่อกดปุ่มของโทรศัพท์ภายนอก ให้กดให้ถูกต้องแน่นอน
- ให้ทำสำเนาเอกสารของตารางปุ่มคำสั่งด้านล่างเพื่อพกติดตัวไปเวลาออกไปข้างนอก

คำสั่งเรียกใช้งานระบบตอบรับ			
1. โทรเข้าเครื่องโทรสาร	[6]	ฟังเสียงบริเวณรอบเครื่อง	
2. ให้กดรหัสผ่านระบบตอบรับอัตโนมัติในระหว่างที่เครื่องเล่นข้อความทักทายระบบ TAD/FAX	[7]	บันทึกข้อความทักทายใหม่	
	[9]	จบการบันทึกข้อความทักทายใหม่	
3. ให้กดตัวเลขคำสั่งที่ต้องการภายใน 10 วินาที	[*][4]	ลบข้อความที่ฟังอยู่	
ปุ่มตัวเลข	คำสั่ง	[*][5]	ลบข้อความทั้งหมด
[0]	ข้ามข้อความทักทาย	[8][0]	เปลี่ยนระบบการรับเป็น TEL
[1]	เล่นข้อความซ้ำ	[8][1]	เปิดการใช้งานคุณสมบัติการโอนข้อความ
[2]	ข้ามข้อความ	[8][2]	ปิดการใช้งานคุณสมบัติการโอนข้อความ
[4]	เล่นข้อความใหม่	[8][3]	เปิดใช้งานคุณสมบัติการเรียกเพจเจอร์
[5]	เล่นข้อความทั้งหมด	[8][4]	ปิดใช้งานคุณสมบัติการเรียกเพจเจอร์

#### 8.4.1 การฟังข้อความที่บันทึกไว้

- 1 โทรเข้าเครื่องโทรสารของคุณ
  - 2 ให้กดรหัสผ่านระบบตอบรับอัตโนมัติในระหว่างที่เครื่องเล่นข้อความทักทายระบบ TAD/FAX
  - 3 เมื่อมีข้อความใหม่บันทึกไว้
    1. จะได้ยินเสียงบีบยาว 1 ครั้ง
    2. จะได้ยินเสียงบีบสั้นๆ ดังติดกันสูงสุด 8 ครั้ง
      - แสดงถึงจำนวนข้อความใหม่ที่บันทึกไว้
    3. ข้อความใหม่จะถูกเล่นให้ฟัง
- เมื่อไม่มีข้อความใหม่บันทึกไว้
1. จะได้ยินเสียงบีบยาว 1 ครั้ง (จะไม่มีเสียงบีบสั้นให้ได้ยิน)
  2. ให้รอประมาณ 4 วินาที หรือกดปุ่ม [5]

3. ข้อความทั้งหมดที่บันทึกไว้จะถูกเล่นให้ฟังเมื่อหน่วยความจำข้อความเต็ม
- จะได้ยินเสียงบีบ 6 ครั้งหลังจากเครื่องเล่นข้อความ ให้ลบข้อความที่ไม่จำเป็นทิ้ง

#### 8.4.2 การสั่งงานระบบตอบรับด้วยปุ่มคำสั่งต่าง ๆ จากโทรศัพท์ภายนอก

[1] : ฟังข้อความซ้ำ ถ้ากดปุ่มนี้ภายใน 5 วินาทีแรกของการเล่นข้อความ จะเป็นการย้อนกลับไปฟังข้อความก่อนหน้า

- [2] : ข้ามข้อความ  
 [4] : เล่นข้อความใหม่  
 [5] : เล่นข้อความทั้งหมด

## 8. ระบบตอบรับอัตโนมัติ (เฉพาะ KX-FT907)

### 8.4.3 ปุ่มคำสั่งอื่น ๆ

#### ลบข้อความที่ฟังอยู่

กดปุ่ม **[\*][4]** ในระหว่างที่ฟังข้อความที่ต้องการลบ

- จะได้ยินเสียงบีบยาว 1 ครั้ง และสั้น 3 ครั้ง และเครื่องจะเล่นข้อความถัดไป

#### ลบข้อความทั้งหมด

กดปุ่ม **[\*][5]** เพื่อลบข้อความทั้งหมด

- จะได้ยินเสียงบีบยาว 1 ครั้งและสั้น 3 ครั้ง

#### ฟังเสียงบริเวณรอบเครื่อง

กดปุ่ม **[6]** เพื่อเปิดฟังเสียงบริเวณรอบข้างเครื่องผ่านไมโครโฟนของเครื่องเป็นเวลาประมาณ 30 วินาที

- หลังจาก 30 วินาทีผ่านไป จะได้ยินเสียงบีบ 1 ครั้ง ถ้าต้องการฟังเสียงบริเวณรอบเครื่องต่อ ให้กดปุ่ม **[6]** อีกครั้งภายใน 10 วินาที

#### การฝากข้อความเพิ่มเติม

หลังจากที่เครื่องเล่นข้อความทั้งหมดแล้ว สามารถทำการฝากข้อความเพิ่มต่อได้โดย

1. ให้รอจนได้ยินเสียงบีบ 3 ครั้งเพื่อเป็นการแสดงว่าเครื่องออกจากโหมดการส่งงานจากโทรศัพท์ภายนอกแล้ว
2. ให้รอจนได้ยินเสียงบีบ 1 ครั้ง
3. รอประมาณ 10 วินาที
  - จะได้ยินเสียงแนะนำและ/หรือ จะได้ยินเสียงบีบ 1 ครั้ง
4. ฝากข้อความ

#### บันทึกข้อความทักทายใหม่

สามารถบันทึกข้อความทักทายในระบบ TAD/FAX ใหม่ได้โดย

1. กดปุ่ม **[7]** เพื่อเริ่มการบันทึกข้อความทักทาย
  - จะได้ยินเสียงบีบยาว 1 ครั้ง
2. พูดชัด ๆ ไม่เกิน 16 วินาที
  - ถ้าหยุดพูดนานกว่า 2 วินาที จะได้ยินเสียงบีบ 6 ครั้งและการบันทึกข้อความทักทายจะสิ้นสุด ให้เริ่มทำใหม่ตั้งแต่ขั้นตอนที่ 1 ภายใน 10 วินาที
3. สิ้นสุดการบันทึก กดปุ่ม **[9]**
  - เครื่องจะเล่นข้อความทักทายใหม่ให้ฟัง

#### ข้ามข้อความทักทาย

กดปุ่ม **[0]** ในระหว่างที่เครื่องเล่นข้อความทักทาย

- เครื่องจะทำการข้ามข้อความทักทายที่เหลือไป

#### เปิดการใช้งานคุณสมบัติการโอนข้อความ

ต้องทำการโปรแกรมหมายเลขโทรศัพท์ของเครื่องที่ต้องการให้โอนข้อความไปที่คุณสมบัติ #60 หน้า 50 ก่อน

กดปุ่ม **[8][1]** เพื่อเปิดใช้งานคุณสมบัติการโอนข้อความ

กดปุ่ม **[8][2]** เพื่อปิดคุณสมบัติการโอนข้อความ

- ถ้ายังไม่ได้โปรแกรมหมายเลขโทรศัพท์ไว้ก่อน จะไม่สามารถเปิดใช้งานคุณสมบัตินี้ได้ และจะได้ยินเสียงบีบ 6 ครั้ง

#### เปิดใช้งานคุณสมบัติการเรียกเพจเจอร์

ต้องทำการโปรแกรมหมายเลขเพจเจอร์ก่อน (คุณสมบัติ #70 หน้า 37)

กดปุ่ม **[8][3]** เพื่อเปิดใช้งานคุณสมบัติการเรียกเพจเจอร์

กดปุ่ม **[8][4]** เพื่อปิดใช้งานคุณสมบัติการเรียกเพจเจอร์

- ถ้ายังไม่ได้โปรแกรมหมายเลขเพจเจอร์ไว้ก่อน จะไม่สามารถเปิดใช้งานคุณสมบัตินี้ได้ จะได้ยินเสียงบีบ 6 ครั้ง

#### การเปลี่ยนระบบการรับจาก TAD/FAX เป็น TEL

กดปุ่ม **[8][0]** เพื่อเปลี่ยนระบบการรับจาก TAD/FAX เป็น TEL

- ไม่สามารถทำการเปลี่ยนระบบการรับกลับเป็น TAD/FAX โหมดได้ในกรณีโทรครั้งเดียวกัน ถ้าต้องการเปลี่ยนระบบการรับกลับเป็น TAD/FAX อีกครั้ง ให้ดูขั้นตอนด้านล่าง

#### การเปลี่ยนระบบการรับจาก TEL เป็น TAD/FAX

1. ให้โทรเข้าเครื่องและรอประมาณ 10 ครั้ง
  - ระบบตอบรับจะถูกเรียกใช้งานชั่วคราวเพื่อทำการรับสาย
2. บอกรหัสผ่านระบบตอบรับอัตโนมัติ (คุณสมบัติ #11 หน้า 47) ระหว่างที่เครื่องเล่นข้อความทักทาย
  - จะได้ยินเสียงบีบยาว 1 ครั้ง และระบบการรับของเครื่องจะเปลี่ยนเป็น TAD/FAX
3. วางสาย

## 8. ระบบตอบรับอัตโนมัติ (เฉพาะ KX-FT907)

### 8.5 การโอนข้อความที่บันทึกไปยังโทรศัพท์ภายนอก

ด้วยคุณสมบัตินี้เครื่องจะสามารถทำการโอนข้อความไปยังหมายเลขโทรศัพท์ที่โปรแกรมไว้ทุก ๆ ครั้งที่มีการรับฝากข้อความใหม่ ช่วยให้สามารถรับฟังข้อความใหม่ได้ทันทีจากเครื่องโทรศัพท์ที่โปรแกรมหมายเลขไว้

สำคัญ:

- ก่อนเปิดใช้งานคุณสมบัตินี้ให้ทำการโปรแกรมหมายเลขโทรศัพท์เครื่องที่จะโอนข้อความไปก่อน (คุณสมบัติ #60 หน้า 50) และตั้งระบบการรับของเครื่องเป็น TAD/FAX
- ต้องเปิดใช้งานคุณสมบัติคำแนะนำเสียง (คุณสมบัติ #47 หน้า 49) หรือบันทึกข้อความแจ้งการโอนข้อความก่อน

#### 8.5.1 คุณสมบัตินี้ทำงานอย่างไร

- 1 เมื่อเครื่องบันทึกข้อความใหม่
- 2 เครื่องจะโทรออกไปยังหมายเลขโทรศัพท์ที่ทำการโปรแกรมไว้
- 3 ทำการรับสายที่เครื่องโทรศัพท์ที่โปรแกรมไว้
- 4 จะได้ยินเสียงข้อความแจ้งการโอนข้อความจากโรงงาน
  - กรณีที่บันทึกข้อความแจ้งการโอนข้อความไว้ เครื่องจะใช้ข้อความที่บันทึกไว้แทน
- 5 กดรหัสผ่านระบบตอบรับอัตโนมัติ และทำการฟังข้อความโดยใช้คำสั่งควบคุมระบบตอบรับจากโทรศัพท์ภายนอก (หน้า 43)

#### 8.5.2 การบันทึกข้อความแจ้งการโอนข้อความ

สามารถบันทึกข้อความได้ไม่เกิน 16 วินาที ตัวอย่างข้อความแจ้งการโอนข้อความ: “นี่คือการโอนข้อความจาก (ชื่อของคุณ ชื่อบริษัท และ/หรือ หมายเลขโทรศัพท์) โปรดกดรหัสผ่านระบบตอบรับอัตโนมัติเพื่อฟังข้อความ”

- 1 กดปุ่ม [MENU]
- 2 กดปุ่ม [#] และกด [6][1]
- 3 กดปุ่ม [SET]
- 4 กดปุ่ม [+] หรือ [-] ซ้ำ ๆ เลือก “RECORD”
- 5 กดปุ่ม [SET]
- 6 พูดชัด ๆ ห่างจาก [MIC] ประมาณ 20 ซม.
  - หน้าจอจะแสดงเวลาที่เหลือในการบันทึก
- 7 สิ้นสุดการบันทึก กดปุ่ม [STOP]
  - เครื่องจะเล่นข้อความซ้ำให้ฟัง
- 8 กดปุ่ม [MENU]

การตรวจสอบข้อความแจ้งการโอนข้อความ

1. กดปุ่ม [MENU], [#][6][1] และ [SET]
2. กดปุ่ม [+] หรือ [-] ซ้ำ ๆ เพื่อเลือก “CHECK”
3. กดปุ่ม [SET]
  - เครื่องจะเล่นข้อความให้ฟัง
4. กดปุ่ม [MENU]

การลบข้อความแจ้งการโอนข้อความ

1. กดปุ่ม [MENU], [#][6][1] และ [SET]
2. กดปุ่ม [+] หรือ [-] ซ้ำ ๆ เพื่อเลือก “ERASE”
3. กดปุ่ม [SET]
4. กดปุ่ม [MENU]

หมายเหตุ:

- เมื่อมีการโอนข้อความ เครื่องจะใช้ข้อความแจ้งการโอนข้อความจากโรงงานแทน
- ถ้าไม่ได้เปิดใช้คุณสมบัติคำแนะนำเสียง (คุณสมบัติ #47 หน้า 49) และทำการลบข้อความแจ้งการโอนข้อความไปแล้ว เครื่องจะยกเลิกการโอนข้อความ

## 9.1 การโปรแกรม

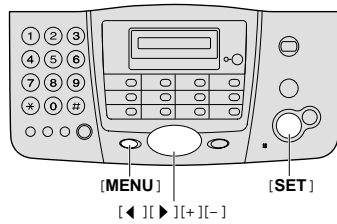

### 9.1.1 การโปรแกรมคุณสมบัติพื้นฐาน

- 1 กดปุ่ม [MENU]
- 2 กดปุ่ม [SET]
- 3 เลือกคุณสมบัติที่ต้องการโปรแกรม โดยกดปุ่ม [◀] หรือ [▶] ซ้ำๆ จนหน้าจอแสดงคุณสมบัติที่ต้องการ
- 4 กดปุ่ม [SET]
  - หน้าจอจะแสดงค่าปัจจุบันที่ตั้งค่าไว้
- 5 กดปุ่ม [+] หรือ [-] เพื่อเลือกค่าที่ต้องการโปรแกรม
  - ในขั้นตอนนี้อาจแตกต่างกันในแต่ละคุณสมบัติ
- 6 กดปุ่ม [SET]
  - ค่าที่เลือกจะถูกบันทึกและหน้าจอจะแสดงชื่อคุณสมบัติถัดไป
- 7 ออกจากการโปรแกรม กดปุ่ม [MENU]

### 9.1.2 การโปรแกรมคุณสมบัติขั้นสูง

- 1 กดปุ่ม [MENU]
- 2 กดปุ่ม [SET]
- 3 กดปุ่ม [◀] หรือ [▶] ซ้ำๆ เลือกให้หน้าจอแสดงข้อความ “ADVANCED MODE”
- 4 กดปุ่ม [SET]
- 5 เลือกคุณสมบัติที่ต้องการโปรแกรม โดยกดปุ่ม [◀] หรือ [▶] ซ้ำๆ จนหน้าจอแสดงคุณสมบัติที่ต้องการ
- 6 กดปุ่ม [SET]
  - หน้าจอจะแสดงค่าปัจจุบันที่ตั้งค่าไว้
- 7 กดปุ่ม [+] หรือ [-] เพื่อเลือกค่าที่ต้องการโปรแกรม
  - ในขั้นตอนนี้อาจแตกต่างกันในแต่ละคุณสมบัติ

### 8 กดปุ่ม [SET]

- ค่าที่เลือกจะถูกบันทึกและหน้าจอจะแสดงชื่อคุณสมบัติถัดไป

### 9 ออกจากการโปรแกรม กดปุ่ม [MENU]

การโปรแกรมเครื่องโดยเลือกคุณสมบัติจากรหัสคุณสมบัติโดยตรงโดยตรงสามารถทำการเลือกโปรแกรมคุณสมบัติที่ต้องการ โดยการระบุรหัสคุณสมบัติ (เครื่องหมาย # ตามด้วย เลข 2 หลัก) ได้โดยตรงแทนการเลือกคุณสมบัติจากปุ่ม [◀] หรือ [▶]

1. กดปุ่ม [MENU]
2. กดปุ่ม [#] ตามด้วยเลข 2 หลัก (ดูรหัสคุณสมบัติ หน้า 46 ถึง 50)
3. กดปุ่ม [SET]
4. กดปุ่ม [+] หรือ [-] เพื่อเลือกค่าที่ต้องการโปรแกรม
  - ในขั้นตอนนี้อาจแตกต่างกันในแต่ละคุณสมบัติ
5. กดปุ่ม [SET]
6. ออกจากการโปรแกรม กดปุ่ม [MENU]

### ยกเลิกการโปรแกรม

กดปุ่ม [MENU] เพื่อออกจากการโปรแกรม

## 9.2 คุณสมบัติพื้นฐาน

รหัส #01: การตั้งวันที่และเวลา

SET DATE & TIME

ดูรายละเอียดหน้า 14

รหัส #02: การตั้งโลโก้

YOUR LOGO

ดูรายละเอียดหน้า 15

รหัส #03: การตั้งหมายเลขเครื่อง

YOUR FAX NO.

ดูรายละเอียดหน้า 17

รหัส #04: การพิมพ์รายงานหลังการส่ง

SENDING REPORT

## 9. การโปรแกรมเครื่อง

เพื่อให้เครื่องพิมพ์รายงานแจ้งผลหลังการส่งเอกสารแต่ละครั้ง (หน้า 27)

“ERROR”(ค่าจากโรงงาน): รายงานจะถูกพิมพ์เมื่อส่งเอกสารไม่ผ่านเท่านั้น

“ON”: รายงานจะถูกพิมพ์หลังการส่งเอกสารทุกครั้ง

“OFF”: ไม่พิมพ์รายงาน

รหัส #05 (เฉพาะ KX-FT901/903 เท่านั้น): เลือกระบบการรับในโหมดการรับเอกสารอัตโนมัติ

AUTO ANSWER

“FAX ONLY”(ค่าจากโรงงาน): ระบบ FAX ONLY (หน้า 36)

“TEL/FAX”: ระบบ TEL/FAX (หน้า 36)

รหัส #05 (เฉพาะ KX-FT907 เท่านั้น): เลือกระบบการรับในโหมดการรับเอกสารอัตโนมัติ

AUTO ANSWER

“TAD/FAX”(ค่าจากโรงงาน): ระบบ TAD/FAX (หน้า 35)

“FAX ONLY”: ระบบ FAX ONLY (หน้า 36)

“TEL/FAX”: ระบบ TEL/FAX (หน้า 36)

รหัส #06 (เฉพาะ KX-FT907 เท่านั้น): การเปลี่ยนจำนวนครั้งในระบบ TAD/FAX

TAD RING COUNT

เพื่อตั้งจำนวนครั้งก่อนเครื่องทำการรับสายอัตโนมัติในระบบ TAD/FAX สามารถตั้งค่าเป็น “1”, “2” (ค่าจากโรงงาน), “3”, “4” “TOLL SAVER”, หรือ “RINGER OFF” ดูรายละเอียดหน้า 35

รหัส #07: การเปลี่ยนจำนวนครั้งในระบบ FAX ONLY

FAX RING COUNT

เพื่อตั้งจำนวนครั้งก่อนเครื่องทำการรับเอกสารอัตโนมัติในระบบ FAX ONLY สามารถตั้งค่าเป็น “1”, “2”(ค่าจากโรงงาน), “3”, หรือ “4”

รหัส #09: การเปลี่ยนจำนวนครั้ง TEL/FAX RING

TEL/FAX RING

เพื่อตั้งจำนวนครั้งก่อนเครื่องทำการรับสายอัตโนมัติในระบบ TEL/FAX

กรณีที่ใช้งานโทรศัพท์ฟางจำนวนครั้งนี้จะตั้งที่เครื่องฟางก่อนเครื่องแฟกซ์รับสายสามารถตั้งค่าเป็น “1”, “2”(ค่าจากโรงงาน), “3”, หรือ “4” ดูรายละเอียดหน้า 36

รหัส #10 (เฉพาะ KX-FT907 เท่านั้น): การเปลี่ยนระยะเวลาในการรับฝากข้อความของผู้ติดต่อ

RECORDING TIME

“VOX”(ค่าจากโรงงาน): ไม่จำกัด ขึ้นกับหน่วยความจำเสียงที่เหลือ (หน้า 60)

“1 MIN”: ไม่เกิน 1 นาที

รหัส #11(เฉพาะ KX-FT907 เท่านั้น): การตั้งรหัสผ่านระบบตอบรับอัตโนมัติ

REMOTE TAD ID

1. กดปุ่ม [MENU]

2. กดปุ่ม [#] และ [1][1]

3. กดปุ่ม [SET]

4. บอกรหัสผ่านที่ต้องการ 3 หลักด้วยแป้นกด (ห้ามใช้เลข 0 และ 7)

• ค่าจากโรงงานคือ “111”

5. กดปุ่ม [SET]

6. กดปุ่ม [MENU]

รหัส #13: การตั้งระบบการโทรของเครื่อง

DIALLING MODE

ถ้าไม่สามารถทำการโทรออกได้ให้ตั้งค่าระบบการโทรให้ตรงกับที่ผู้ให้บริการระบุ

“TONE”(ค่าจากโรงงาน): ระบบโทน

“PULSE”: ระบบพัลส์

### 9.3 คุณสมบัติขั้นสูง

รหัส #22: การพิมพ์รายงานการรับส่งเอกสารอัตโนมัติ

AUTO JOURNAL

“ON”(ค่าจากโรงงาน): เครื่องจะพิมพ์รายงานแสดงผลการรับส่งเอกสารทุกๆ การรับส่งเอกสาร 35 ครั้ง (หน้า 28)

“OFF”: ไม่พิมพ์รายงานแต่จะยังคงมีข้อมูลการรับส่งเอกสาร 35 ครั้งล่าสุด อยู่ในหน่วยความจำของเครื่อง

รหัส #23: การส่งเอกสารต่างประเทศ

OVERSEAS MODE

## 9. การโปรแกรมเครื่อง

ถ้าไม่สามารถส่งเอกสารไปยังต่างประเทศได้ทั้ง ๆ ที่หมายเลขโทรศัพท์ที่ป้อนถูกต้องและเครื่องปลายทางส่งสัญญาณแฟกซ์มาแล้วให้เปิดใช้งานคุณสมบัตินี้ เครื่องจะทำการส่งเอกสารได้แน่นอนขึ้นโดยใช้ความเร็วในการส่งที่ช้าลง

“ON”: หลังจากส่งเอกสารครั้งนั้น ๆ เสร็จ เครื่องจะปิดการใช้งานคุณสมบัตินี้โดยอัตโนมัติ  
“OFF” (ค่าจากโรงงาน) : ไม่ใช้คุณสมบัตินี้

หมายเหตุ:

- คุณสมบัตินี้ไม่สามารถใช้งานได้กับการส่งเอกสารกระจาย
- ค่าโทรศัพท์อาจมากขึ้นเมื่อใช้งานคุณสมบัตินี้

รหัส #25: การตั้งเวลาส่งเอกสาร

DELAYED SEND

ด้วยคุณสมบัตินี้ สามารถทำการตั้งเวลาในการส่งเอกสารได้ภายใน 24 ชั่วโมง

ตั้งเวลาส่งเอกสารโดย:

1. ป้อนเอกสารที่ช่องป้อนเอกสาร
2. ถ้าต้องการ กดปุ่ม **[+]** หรือ **[-]** ซ้ำ ๆ เพื่อเลือกความละเอียดในการสแกน (หน้า 27)
3. กดปุ่ม **[MENU]**
4. กดปุ่ม **[#]** และ **[2][5]**
5. กดปุ่ม **[SET]**
6. กดปุ่ม **[+]** หรือ **[-]** ซ้ำ ๆ เพื่อเลือก “ON”
7. กดปุ่ม **[SET]**
8. ป้อนหมายเลขเครื่องปลายทาง
9. กดปุ่ม **[SET]**
10. ป้อนค่าเวลาที่ต้องการส่งเอกสาร
  - กดปุ่ม **[\*]** ซ้ำ ๆ เพื่อเลือกระหว่าง “AM” หรือ “PM”
11. กดปุ่ม **[SET]**
12. กดปุ่ม **[MENU]**

หมายเหตุ:

- ถ้าต้องการยกเลิกการตั้งเวลาส่งหลังจากการโปรแกรมแล้ว กดปุ่ม **[STOP]** และปุ่ม **[SET]**
- เมื่อเปิดใช้งานคุณสมบัตินี้ให้ตั้งเอกสาร (หน้า 31) จะไม่สามารถตั้งเวลาส่งได้

รหัส #26: การตั้งพิมพ์รายการข้อมูลสายเรียกเข้าอัตโนมัติ

AUTO CALL. LIST

“ON”(ค่าจากโรงงาน): เครื่องจะพิมพ์รายการแสดงข้อมูลสายเรียกเข้าให้อัตโนมัติเมื่อมีสายเรียกเข้าใหม่ทุก ๆ 20 ปลายทาง (หน้า 22)

“OFF”: ไม่พิมพ์รายการ แต่จะยังคงมีข้อมูลสายเรียกเข้า 20 ครั้งล่าสุด อยู่ในหน่วยความจำของเครื่อง

รหัส #30: การเปลี่ยนจำนวนกริ่ง SILENT FAX RING

SILENT FAX RING

เพื่อตั้งจำนวนกริ่งที่จะให้เครื่องดังเมื่อสายเรียกเข้าเป็นสายโทรศัพท์ในระบบ TEL/FAX สามารถตั้งค่าเป็น “3”(ค่าจากโรงงาน), “4”, “5”, “6”, “7”, “8” หรือ “9” ดูรายละเอียดหน้า 36

รหัส #31: ตั้งการใช้งานคุณสมบัติเสียงกริ่งเฉพาะ

RING DETECTION

ดูรายละเอียดหน้า 38

รหัส #36: การพิมพ์ย่อขนาดเอกสารที่รับ

AUTO REDUCTION

เพื่อให้เครื่องทำการพิมพ์ย่อเอกสารที่ได้รับลงเล็กน้อย เพื่อให้ขนาดของเอกสารที่ได้รับมีความยาวเท่ากับเอกสารที่ส่งมา

“ON”(ค่าจากโรงงาน): เครื่องจะพิมพ์เอกสารที่ได้รับย่อลงเล็กน้อยจากเอกสารต้นฉบับ

“OFF”: ปิดการใช้งานคุณสมบัตินี้ เอกสารที่ได้รับจะถูกพิมพ์ด้วยขนาดเดียวกันกับต้นฉบับ

หมายเหตุ:

- ปกติเครื่องจะพิมพ์เอกสารออกมาโดยมีส่วนเนื้อหาส่วนหัวกระดาษเพิ่มออกมาตั้งนั้นเมื่อปิดการใช้งานคุณสมบัตินี้ เอกสารที่พิมพ์ออกมาจากเครื่องจะมีขนาดยาวกว่าเอกสารต้นฉบับเล็กน้อย

รหัส #39: การตั้งความเข้มหน้าจอแสดงผล

LCD CONTRAST

“NORMAL”(ค่าจากโรงงาน): สำหรับความเข้มปกติ

“DARKER”: เลือกค่านี้เมื่อหน้าจอจางมาก



## 9. การโปรแกรมเครื่อง

รหัส #41: การเปลี่ยนรหัสเรียกใช้งานเครื่องโทรสาร

FAX ACTIVATION

ถ้าต้องการใช้งานเครื่องโทรศัพท์ที่ต่อพ่วงในการรับเอกสาร ให้เปิดใช้งานคุณสมบัตินี้และทำการตั้งรหัสเรียกใช้งานเครื่องโทรสารก่อน

1. กดปุ่ม [MENU]
2. กดปุ่ม [#] และ [4][1]
3. กดปุ่ม [SET]
4. กดปุ่ม [+] หรือ [-] ซ้ำ ๆ เพื่อเลือก “ON”
5. กดปุ่ม [SET]
6. ป้อนรหัสที่ต้องการ (2-4 หลัก) โดยใช้แป้นกด 0 ถึง 9, [\*] และ [#]
  - รหัสจากโรงงานคือ “\*#9”
  - ห้ามใช้รหัส “0000”
7. กดปุ่ม [SET]
8. กดปุ่ม [MENU]

รหัส #42 (เฉพาะ KX-FT907) : การตั้งเสียงเตือนเมื่อมีข้อความใหม่ฝากไว้

MESSAGE ALERT

เมื่อเปิดใช้งาน เครื่องจะส่งเสียงบี๊บซ้ำ ๆ เตือนเมื่อมีข้อความใหม่ฝากไว้

“ON”: เปิดการใช้งาน

“OFF”(ค่าจากโรงงาน): ปิดการใช้งาน

รหัส #43 (เฉพาะ KX-FT907): การตั้งเสียงเตือนเมื่อระยะเวลาในการบันทึกข้อความเหลือน้อย

REC. TIME ALERT

เมื่อเปิดใช้งาน เครื่องจะส่งเสียงบี๊บซ้ำๆ เตือนเมื่อหน่วยความจำข้อความของเครื่องเหลือน้อยกว่า 60 วินาที เครื่องจะส่งเสียงบี๊บไปเรื่อยๆ จนกว่าจะทำการลบข้อความ (หน้า 42) หรือพิมพ์เอกสารที่อยู่ในหน่วยความจำออกมา

“ON”: เปิดการใช้งาน

“OFF” (ค่าจากโรงงาน) : ปิดการใช้งาน

รหัส #46: การตั้งคุณสมบัติการรับเอกสารแบบสะดวก

FRIENDLY RCV

เมื่อเปิดใช้งานเครื่องจะทำการรับเอกสารโดยอัตโนมัติหลังจากที่ทำการรับสายแล้วได้ยินสัญญาณแฟกซ์ (เสียงบี๊บซ้ำๆ) โดยที่ไม่ต้องกดปุ่ม [FAX/START] “ON”(ค่าจากโรงงาน): เปิดการใช้งาน “OFF”: ปิดการใช้งาน ต้องกดปุ่ม [FAX/START] เพื่อทำการรับเอกสาร

รหัส #47 (เฉพาะ KX-FT907): การตั้งคุณสมบัติคำแนะนำเสียง

VOICE GUIDANCE

เมื่อเปิดใช้งาน เครื่องจะมีเสียงแนะนำต่าง ๆ ของเครื่องเช่น เสียงข้อความทักทายจากโรงงาน เสียงแจ้งวัน/เวลาที่รับฝากข้อความ เสียงขั้นตอนการรับเอกสารแบบสะดวกและเสียงอื่น ๆ “ON” (ค่าจากโรงงาน) : เปิดการใช้งาน “OFF”: ปิดการใช้งาน

รหัส #49: การเปลี่ยนรหัสตั้งสายจากเครื่องโทรสาร

AUTO DISCONNECT

ถ้าต้องการใช้งานรับสายด้วยเครื่องโทรศัพท์ที่ต่อพ่วงหลังจากที่เครื่องโทรสารทำการรับสายอัตโนมัติในระบบ TEL/FAX ไปแล้ว ให้เปิดใช้งานคุณสมบัตินี้และทำการตั้งรหัสตั้งสายจากเครื่องโทรสารก่อน

1. กดปุ่ม [MENU]
2. กดปุ่ม [#] และ [4][9]
3. กดปุ่ม [SET]
4. กดปุ่ม [+] หรือ [-] ซ้ำ ๆ เพื่อเลือก “ON”
5. กดปุ่ม [SET]
6. ป้อนรหัสที่ต้องการ (2-4 หลัก) โดยใช้แป้นกด 0 ถึง 9 และ [\*]
  - รหัสจากโรงงานคือ “\*0”
7. กดปุ่ม [SET]
8. กดปุ่ม [MENU]

รหัส #54(เฉพาะ KX-FT907): การเปลี่ยนระยะเวลาในการบันทึกข้อความทักทายระบบ TAD/FAX

GREETING TIME

“16s”(ค่าจากโรงงาน) : บันทึกข้อความทักทายได้ไม่เกิน 16 วินาที

“60s”: บันทึกข้อความทักทายได้ไม่เกิน 60 วินาที ดูรายละเอียดหน้า 40

## 9. การโปรแกรมเครื่อง

รหัส #58: การตั้งค่าความเข้มของเอกสารที่จะส่ง

ORIGINAL

เมื่อเอกสารที่จะส่งเป็นเอกสารที่มีความเข้มมากหรือจางเกินกว่าปกติ ให้ตั้งคุณสมบัตินี้ให้เหมาะสมก่อนทำการส่งหรือทำสำเนาเอกสาร “NORMAL” (ค่าจากโรงงาน): สำหรับเอกสารที่มีความเข้มปกติ  
“LIGHT”: สำหรับเอกสารที่จาง  
“DARKER”: สำหรับเอกสารที่เข้มมาก

รหัส #59: การตั้งค่าความเข้มของเอกสารที่พิมพ์

PRINT CONTRAST

ใช้สำหรับปรับความเข้มของเอกสารที่ได้รับหรือทำสำเนา “NORMAL” (ค่าจากโรงงาน): ปกติ  
“DARKER”: เข้ม

รหัส #60 (เฉพาะ KX-FT907): การตั้งค่าคุณสมบัติการโอนข้อความ

MESSAGE TRANS.

ถ้าต้องการใช้งานการโอนข้อความใหม่ไปยังเครื่องโทรศัพท์ที่ต้องการ (หน้า 45) ให้เปิดใช้งานคุณสมบัตินี้และทำการโปรแกรมหมายเลขโทรศัพท์ของเครื่อง โทรศัพท์ที่ต้องการก่อน

1. กดปุ่ม [MENU]
2. กดปุ่ม [#] และ [6][0]
3. กดปุ่ม [SET]
4. กดปุ่ม [+] หรือ [-] ซ้ำ ๆ เพื่อเลือก “ON”
5. กดปุ่ม [SET]
6. ป้อนหมายเลขโทรศัพท์เครื่องที่ต้องการโอนข้อความไป
7. กดปุ่ม [SET]
8. กดปุ่ม [MENU]

รหัส #61 (เฉพาะ KX-FT907): ข้อความแจ้งการโอนข้อความ

TRNS-GREETING

สามารถทำการบันทึก ตรวจสอบ ลบ ข้อความแจ้งการโอนข้อความได้ ให้ดูรายละเอียดหน้า 45

รหัส #67 (เฉพาะ KX-FT907): การตั้งค่าคุณสมบัติฟังเสียงระหว่างเครื่องบันทึกข้อความผ่านลำโพง

ICM MONITOR

เมื่อเปิดใช้งาน จะสามารถฟังเสียงของผู้ฝากข้อความผ่านทางลำโพงของเครื่องในระหว่างที่ผู้ติดต่อทำการฝากข้อความอยู่ได้

“ON” (ค่าจากโรงงาน): เปิดการใช้งาน

“OFF”: ปิดการใช้งาน

รหัส #70: การตั้งค่าคุณสมบัติการเรียกเพจเจอร์ (เฉพาะ KX-FT901/KX-FT903)

FAX PAGER CALL

(เฉพาะ KX-FT907)

PAGER CALL

ดูรายละเอียดหน้า 37

รหัส #76: การตั้งค่าคุณสมบัติฟังเสียงระหว่างการติดต่อของเครื่อง

CONNECTING TONE

เมื่อเปิดใช้งาน จะสามารถฟังเสียงระหว่างการติดต่อของเครื่องต้นทางกับปลายทางต่าง ๆ ได้เช่น เสียงสัญญาณแฟกซ์ สัญญาณการติดต่อ สัญญาณกริ่งสัญญาณสายไม่ว่าง ทำให้รู้สถานะของเครื่อง ฝ่ายตรงข้ามได้

“ON” (ค่าจากโรงงาน): เปิดการใช้งาน

“OFF”: ปิดการใช้งาน

หมายเหตุ:

- ถ้าได้ยินสัญญาณเสียงกริ่งดังต่อเนื่อง เครื่องปลายทางอาจไม่ใช่เครื่องโทรสาร หรืออาจจะกระดาศบันทึกหมด ให้ทำการตรวจสอบกับปลายทาง
- ไม่สามารถปรับระดับเสียงของสัญญาณเสียงต่างๆได้

รหัส #80: การรีเซ็ตค่าคุณสมบัติขั้นสูงต่าง ๆ กลับเป็นค่าจากโรงงาน

SET DEFAULT

เพื่อทำการตั้งค่าคุณสมบัติขั้นสูงกลับเป็นค่าจากโรงงานโดย

1. กดปุ่ม [MENU]
2. กดปุ่ม [#] และ [8][0]
3. กดปุ่ม [SET]
4. กดปุ่ม [+] หรือ [-] ซ้ำ ๆ เพื่อเลือก “YES”
5. กดปุ่ม [SET]
6. กดปุ่ม [SET] อีกครั้ง
7. กดปุ่ม [MENU]

หมายเหตุ:

- หมายเลขโทรศัพท์ฉุกเฉินที่ตั้งไว้ในคุณสมบัติการล๊อคโทรออกจะยังคงอยู่ (หน้า 25)

## 10. ข้อมูลช่วยเหลือการใช้งาน

### 10.1 ข้อความแสดงความผิดพลาด

#### - บนรายงาน

ถ้าในระหว่างที่การรับหรือส่งเอกสารมีปัญหา ข้อความแสดงความผิดพลาดเหล่านี้จะถูกพิมพ์อยู่ในรายงานหลังการส่งเอกสารแต่ละครั้ง และในรายงานการรับส่งเอกสาร (หน้า 27)

#### COMMUNICATION ERROR

(รหัส: 41-72, FF)

- มีความผิดพลาดเกิดขึ้นระหว่างการรับหรือส่งเอกสาร ให้ลองใหม่อีกครั้งหรือตรวจสอบปลายทาง

#### DOCUMENT JAMMED

- เอกสารติด ให้ทำการเอาเอกสารที่ติดออก (หน้า 56)

#### ERROR-NOT YOUR UNIT

(รหัส : 53, 54, 59, 70)

- มีความผิดพลาดเกิดขึ้นระหว่างการรับหรือส่งเอกสารเนื่องจากปัญหาจากเครื่องปลายทาง ให้ทำการตรวจสอบปลายทาง

#### MEMORY FULL

- เครื่องรับเอกสารไม่ได้เนื่องจากหน่วยความจำเอกสารเต็ม

#### NO DOCUMENT

- บ้อนเอกสารไม่ถูกต้อง ให้บ้อนเอกสารใหม่ให้ถูกต้อง

#### OTHER FAX NOT RESPONSE

- เครื่องปลายทางกระดาษบันทึกหมดหรือสายไม่ว่าง ให้ลองใหม่อีกครั้ง
- เครื่องปลายทางตั้งจำนวนครั้งไว้มากเกินไป ให้ทำการส่งเอกสารโดยการโทรออกโดยตรง(หน้า 27)
- เครื่องปลายทางไม่ใช่เครื่องโทรสาร ให้ทำการตรวจสอบปลายทาง
- หมายเลขโทรศัพท์ที่ติดต่อไม่มีให้บริการ

#### PAPER JAMMED

- กระดาษบันทึกติด ให้เอากระดาษบันทึกที่ติดออก (หน้า 56)

#### PAPER OUT

- กระดาษบันทึกหมด ให้ใส่กระดาษบันทึกใหม่ (หน้า 6)
- ฝาครอบเครื่องเปิดอยู่ ให้ปิดให้สนิท

#### PRESSED THE STOP KEY

- มีการกดปุ่ม [STOP] เป็นสาเหตุทำให้การรับหรือส่งเอกสารถูกยกเลิก

#### PRINTER OVERHEATED

- ชุดพิมพ์ร้อนเกินไป ให้รอให้เย็นลงก่อน

#### OK

- ไม่มีปัญหาในการรับหรือส่งเอกสาร

### 10.2 ข้อความแสดงความผิดพลาด

#### - บนหน้าจอแสดงผล

เมื่อเครื่องตรวจพบปัญหา ข้อความต่าง ๆ เหล่านี้จะถูกแสดงที่หน้าจอเพื่อแจ้งถึงปัญหาเหล่านั้น

CALL SERVICE 1

CALL SERVICE 2

- เครื่องมีปัญหาผิดปกติบางอย่าง ให้ติดต่อศูนย์บริการใกล้บ้าน

CHECK COVER



OUT OF PAPER

- ฝาครอบเครื่องเปิดอยู่ ให้ปิดให้สนิท
- กระดาษบันทึกหมด ให้ใส่กระดาษบันทึก (หน้า 6)

CHECK DOCUMENT

- บ้อนเอกสารไม่ถูกต้อง ให้บ้อนเอกสารให้ถูกต้อง ถ้าเครื่องเกิดปัญหาเกี่ยวกับการบ้อนเอกสารบ่อยครั้ง ให้ทำความสะอาดชุดบ้อนเอกสาร (หน้า 57) และลองใหม่
- พยายามส่งเอกสารที่มีขนาดยาวกว่า 600 มม. ให้กดปุ่ม [STOP] เพื่อเอาเอกสารออก และแบ่งเอกสารออกเป็นสองส่วนหรือมากกว่านั้นแล้วส่งใหม่

## 10. ข้อมูลช่วยเหลือการใช้งาน

### CHECK MEMORY

- หน่วยความจำ (ปลายทางอัตโนมัติ โลโก้ หมายเลขเครื่อง และอื่นๆ) ถูกลบ ให้โปรแกรมใหม่

### DIRECTORY FULL

- หน่วยความจำปลายทางอัตโนมัติปุ่ม NAVIGATOR เต็ม ให้ลบปลายทางที่ไม่จำเป็นออก (หน้า 19)

### FAX IN MEMORY

- มีการรับเอกสารไว้อยู่ในหน่วยความจำของเครื่อง ให้ดูข้อความแจ้งปัญหาที่เกิดขึ้นและทำการแก้ไขปัญหาต่าง ๆ ก่อนเพื่อสามารถพิมพ์เอกสารในหน่วยความจำได้ สำหรับขนาดหน่วยความจำให้ดูหน้า 60

### MEMORY FULL

- หน่วยความจำสำหรับบันทึกข้อความและเอกสารเต็ม ให้ทำการพิมพ์เอกสารในหน่วยความจำออกมาหรือลบข้อความที่ไม่จำเป็นทิ้ง (หน้า 42)

### NO RESPONSE

- เครื่องปลายทางสายไม่ว่างหรือกระดาษบันทึกหมด ให้ลองใหม่อีกครั้ง

### NO TAD GREETING

- ไม่ได้บันทึกข้อความทักทายระบบ TAD/FAX ให้ทำการบันทึก(หน้า 40)
- ไม่ได้เปิดใช้งานคุณสมบัติคำแนะนำเสียง ให้เปิดใช้งานคุณสมบัติ #47 หน้า 49 ข้อความทักทายจากโรงงานจะถูกใช้แทน

### NO TRNS-GREET.

- ไม่ได้บันทึกข้อความแจ้งการโอนข้อความให้ทำการบันทึก (หน้า 45)
- ไม่ได้เปิดใช้งานคุณสมบัติคำแนะนำเสียง ให้เปิดใช้งานคุณสมบัติ #47 หน้า 49 ข้อความทักทายจากโรงงานจะถูกใช้แทน

### PAPER JAMMED

- กระดาษบันทึกติด ให้เอากระดาษบันทึกที่ติดออก (หน้า 56)
- ใส่กระดาษบันทึกไม่ถูกต้อง ให้ใส่กระดาษบันทึกให้ถูกต้อง (หน้า 6)

### POLLING ERROR

- เครื่องปลายทางไม่มีคุณสมบัติในการดึงหรือให้ดึงเอกสาร ให้ตรวจสอบเครื่องปลายทาง

### REDIAL TIME OUT

- เครื่องปลายทางสายไม่ว่างหรือกระดาษบันทึกหมดให้ลองใหม่อีกครั้ง

### REMOVE DOCUMENT

- เอกสารติด ให้เอาเอกสารที่ติดออก (หน้า 56)
- กดปุ่ม **[STOP]** เพื่อเอาเอกสารที่ติดออก

### TRANSMIT ERROR

- มีความผิดพลาดระหว่างการส่ง ให้ลองอีกครั้ง

### UNIT OVERHEATED

- เครื่องร้อนเกินไป ให้หยุดใช้เครื่องสักพักเพื่อให้เครื่องเย็นลง

## 10. ข้อมูลช่วยเหลือนการใช้งาน

### 10.3 เมื่อเครื่องทำงานผิดปกติให้ตรวจสอบสิ่งเหล่านี้

#### 10.3.1 การตั้งค่าและติดตั้งเครื่องเบื้องต้นต่าง ๆ

##### ไม่ได้ยินเสียงสัญญาณโทร

- สายโทรศัพท์ที่เสียบอยู่ที่ช่อง [EXT] ให้เสียบสายโทรศัพท์ที่ช่อง [LINE] (หน้า 5) (เฉพาะ KX-FT901/KX-FT903 เท่านั้น)
- ถ้าต่อสายโทรศัพท์ของเครื่องผ่านตัวแปลงอื่น ๆ ให้ลองต่อสายโทรศัพท์ของเครื่องกับแจ็คโทรศัพท์ที่ผนังโดยตรง ถ้าเครื่องทำงานปกติ แสดงว่าตัวแปลงที่ต่ออยู่มีปัญหา
- ให้ถอดสายโทรศัพท์ที่ออกจากเครื่อง และลองใช้สายโทรศัพท์เส้นหนึ่งทดสอบกับโทรศัพท์เครื่องอื่นที่ใช้งานได้ปกติ ถ้าโทรศัพท์เครื่องอื่นสามารถใช้งานได้ปกติแสดงว่าเครื่องโทรสารมีปัญหา ให้ติดต่อศูนย์บริการใกล้บ้าน ในกรณีที่เครื่องโทรศัพท์อื่นไม่สามารถใช้งานได้เช่นกัน แสดงว่าเป็นปัญหาที่สายโทรศัพท์ให้ติดต่อผู้ให้บริการโทรศัพท์ที่ใช้งาน
- ไม่ได้ต่อสายไฟหรือสายโทรศัพท์ ให้ตรวจสอบการเชื่อมต่อสายต่าง ๆ
- ไม่ควรต่อสายโทรศัพท์ของเครื่องผ่านทางโมเด็มของคอมพิวเตอร์ ให้ต่อกับแจ็คโทรศัพท์ที่ผนังโดยตรง

##### ไม่สามารถโทรออกได้

- ตั้งระบบการโทรของเครื่องไว้ผิด ให้เปลี่ยนค่า (คุณสมบัติ #13 หน้า 47)

##### เครื่องไม่ส่งเสียงกริ่ง

- ตั้งปิดเสียงกริ่งไว้ ให้เปิดเสียงกริ่ง (หน้า 14)
- ตั้งคุณสมบัติ #06 เป็น "RINGER OFF" ให้เปลี่ยนเป็นค่าอื่น (หน้า 47) (เฉพาะ KX-FT907)

#### 10.3.2 การใช้งานทั่วไป

ผู้ติดต่อแจ้งว่าได้ยินแต่เสียงสัญญาณแฟกซ์ไม่สามารถสนทนาได้

- ตั้งระบบการรับของเครื่องไว้เป็น FAX ONLY ให้ทำการแจ้งผู้ติดต่อว่าใช้สำหรับการรับเอกสารเท่านั้น
- เปลี่ยนระบบการรับของเครื่อง:
  - KX-FT901/KX-FT903: ระบบ TEL (หน้า 34) หรือระบบ TEL/FAX (หน้า 36)
  - KX-FT907: ระบบ TAD/FAX (หน้า 35) ระบบ TEL (หน้า 34) หรือระบบ TEL/FAX (หน้า 36)
- ถ้าเปิดใช้คุณสมบัติเสียงกริ่งเฉพาะ ตรวจสอบให้แน่ใจว่าตั้งรูปแบบเสียงกริ่งไว้ถูกต้อง (หน้า 38)

##### ปุ่ม [REDIAL]/[PAUSE] ทำงานไม่ถูกต้อง

- ถ้ากดปุ่มนี้ระหว่างการโทรออกจะเป็นการแทรกสัญญาณหน่วงเวลา ถ้ากดปุ่มนี้ทันทีหลังจากได้ยินเสียงสัญญาณโทร จะเป็นการโทรทวนซ้ำ หมายเลขล่าสุดที่โทรออก

##### ในระหว่างการโปรแกรม ไม่สามารถป้อนค่ารหัสต่าง ๆ ได้

- รหัสที่ต้องการป้อนซ้ำกับรหัสที่ใช้กับรหัสต่าง ๆ ของเครื่องต่อไปนี้อยู่แล้ว ให้ทำการเปลี่ยนค่า :
  - รหัสผ่านระบบตอบรับ: คุณสมบัติ #11 หน้า 47 (เฉพาะ KX-FT907)
  - รหัสเรียกใช้งานเครื่องโทรสาร: คุณสมบัติ #41 หน้า 49
  - รหัสดึงสายจากเครื่องโทรสาร: คุณสมบัติ #49 หน้า 49

##### ปุ่ม speakerphone ไม่ทำงาน (KX-FT907)

- ให้ใช้งาน speakerphone ในห้องที่เงียบ
- ถ้าได้ยินเสียงคู่สนทนาไม่ชัดให้เพิ่มเสียง

#### 10.3.3 การส่งเอกสาร

## 10. ข้อมูลช่วยเหลือการใช้งาน

### ไม่สามารถส่งเอกสารได้

- สายโทรศัพท์ที่ต่ออยู่ที่ช่อง [EXT] ของเครื่องให้ต่อที่ช่อง [LINE] (หน้า 5) (เฉพาะ KX-FT901/KX-FT903)
- เครื่องปลายนางสายไม่ว่างหรือกระดาษบันทึกหมด ให้ลองอีกครั้ง
- เครื่องปลายนางไม่ใช่เครื่องโทรสาร ให้ตรวจสอบปลายนาง
- เครื่องปลายนางไม่สามารถทำการรับเอกสารอัตโนมัติ ให้ส่งเอกสารโดยการโทรออกโดยตรง (หน้า 27)

### ไม่สามารถส่งเอกสารไปต่างประเทศได้

- ให้เปิดใช้งานคุณสมบัติการส่งเอกสารต่างประเทศ (คุณสมบัติ #23 หน้า 47)
- ให้แนบหลักฐานหมายเลขเวลาต่อจากหมายเลขโทรศัพท์

### ปลายนางแจ้งว่าเอกสารที่ได้รับไม่ชัดหรือมีเนื้อความหาย

- ถ้าเปิดใช้งานบริการพิเศษจากทางผู้ให้บริการโทรศัพท์ เช่น สายเรียกซ้อน ซึ่งบริการเหล่านี้อาจจะรบกวนระหว่างการส่งเอกสารได้ ให้ต่อเครื่องกับสายโทรศัพท์ที่ไม่ได้เปิดบริการเสริม
- วางสายหูโทรศัพท์ของเครื่องโทรศัพท์ที่ต่อพ่วงอยู่ไม่สนิท ให้วางหูโทรศัพท์ให้สนิท
- ให้ลองทำสำเนาเอกสารถ้าสำเนาออกมาชัด อาจมีสิ่งปกติดกับเครื่องปลายนาง
- ให้ตั้งค่าความเข้มเอกสารที่คุณสมบัติ #58 หน้า 50

### ปลายนางแจ้งว่าเอกสารที่ได้รับมีเส้นสีดำ เส้นสีขาวหรือรอยเปื้อน

- กระจกสแกนหรือลูกกลิ้งต่าง ๆ สกปรก ให้ทำความสะอาด (หน้า 57) อย่าใช้เอกสารที่เป็นกระดาษพิมพ์ที่ยังไม่แห้ง

### 10.3.4 การรับเอกสาร

#### ไม่สามารถรับเอกสารได้

- สายโทรศัพท์ที่ต่ออยู่ที่ช่อง [EXT] ของเครื่องให้ต่อที่ช่อง [LINE] (หน้า 5) (เฉพาะ KX-FT901/KX-FT903)

#### ไม่สามารถรับเอกสารอัตโนมัติได้

- ระบบการรับของเครื่องตั้งไว้เป็นระบบ TEL ให้เปลี่ยนระบบการรับเป็น:
  - KX-FT901/KX-FT903 : ระบบ FAX ONLY (หน้า 36) หรือระบบ TEL/FAX (หน้า 36)
  - KX-FT907: ระบบ TAD/FAX (หน้า 35) ระบบ FAX ONLY (หน้า 36) หรือระบบ TEL/FAX (หน้า 36)
- ตั้งจำนวนริงคุณสมบัติเหล่านี้มากเกินไป ให้ลดจำนวนริงคุณสมบัติ #06 (หน้า 47) (เฉพาะ KX-FT907) #07 (หน้า 47) #09 (หน้า 47) และ/หรือ #30 (หน้า 48)
- ข้อความทักทายนานเกินไปให้บันทึกให้สั้นลง (หน้า 40) (เฉพาะ KX-FT907)

#### หน้าจอแสดงข้อความ “CONNECTING...” แต่ไม่ได้รับเอกสารใด ๆ

- ตั้งระบบการรับของเครื่องไว้เป็น FAX ONLY และสายที่เรียกเข้ามาเป็นสายโทรศัพท์ให้เปลี่ยนระบบการรับของเครื่องเป็น:
  - KX-FT901/KX-FT903: ระบบ TEL (หน้า 34) หรือระบบ TEL/FAX (หน้า 36)
  - KX-FT907: ระบบ TAD/FAX (หน้า 35) ระบบ TEL (หน้า 34) หรือระบบ TEL/FAX (หน้า 36)

#### เอกสารที่รับเป็นกระดาษเปล่า

- ใส่กระดาษบันทึกไม่ถูกต้อง ตรวจสอบให้แน่ใจว่าใส่กระดาษบันทึกถูกด้าน (หน้า 6)
- ดันทางป้อนเอกสารผิดให้ตรวจสอบดันทาง

#### เอกสารที่ได้รับไม่ชัด

- หัวพิมพ์ความร้อนสกปรกให้ทำความสะอาด (หน้า 58)
- ถ้าทำสำเนาเอกสารแล้วไม่ผิดปกติต้นทางอาจส่งเอกสารที่ไม่ชัดหรือมีสิ่งผิดปกติกับเครื่องต้นทาง ให้แจ้งต้นทางให้ส่งเอกสารที่ชัดหรือให้ตรวจสอบเครื่อง
- เมื่อทำสำเนาเอกสารแล้วไม่ชัดให้ปรับความเข้มการพิมพ์เอกสารของคุณสมบัติ #59 (หน้า 50)

## 10. ข้อมูลช่วยเหลื่อการใช้งาน

### ค้นหาแจ้งว่าไม่สามารถส่งเอกสารได้

- ระบบการรับของเครื่องตั้งไว้เป็นระบบ TEL ให้ทำการรับเอกสารด้วยตัวเอง (หน้า 34) หรือ ให้เปลี่ยนระบบการรับเป็น:
  - KX-FT901/KX-FT903 : ระบบ FAX ONLY (หน้า 36) หรือระบบ TEL/FAX (หน้า 36)
  - KX-FT907: ระบบ TAD/FAX (หน้า 35) ระบบ FAX ONLY (หน้า 36) หรือระบบ TEL/FAX (หน้า 36)
- หน่วยความจำเอกสารเต็มเนื่องจากกระดาษหมดหรือกระดาษติด ให้ใส่กระดาษ (หน้า 6) หรือให้เอากระดาษที่ติดออก(หน้า 56) (KX-FT903/ KX-FT907)

### ไม่สามารถเลือกระบบการรับที่ต้องการได้

- ถ้าต้องการตั้งระบบ TAD/FAX (เฉพาะ KX-FT907) ระบบ FAX ONLY หรือระบบ TEL/FAX ให้ทำการตั้งค่าคุณสมบัติ #05 (หน้า 47) ก่อน และกดปุ่ม [AUTO ANSWER] ซ้ำ ๆ เพื่อเลือกระบบการรับที่ต้องการ
- ถ้าต้องการตั้งระบบ TEL กดปุ่ม [AUTO ANSWER] ซ้ำ ๆ เพื่อเลือกระบบ TEL

### 10.3.5 การทำสำเนา

#### ไม่สามารถทำสำเนาเอกสารได้

- ไม่สามารถทำสำเนาเอกสารได้ระหว่างการโปรแกรม ให้ทำสำเนาหลังสิ้นสุดการโปรแกรมแล้ว
- ไม่สามารถทำสำเนาระหว่างการสนทนาได้

#### มีเส้นสีดำ เส้นสีขาวหรือรอยเปื้อนบนสำเนาเอกสาร

- กระจกสแกนหรือลูกกลิ้งต่าง ๆ สกปรก ให้ทำความสะอาด (หน้า 57) อย่าใช้เอกสารที่เปื้อน น้ำยาลบคำผิดที่ยังไม่แห้ง

### คุณภาพการพิมพ์ไม่ดี

- หัวพิมพ์ความร้อนสกปรก ให้ทำความสะอาด (หน้า 58)
- ปรับระดับความเข้มการพิมพ์เอกสารที่คุณสมบัติ #59 หน้า 50

### สำเนาเอกสารบิดเบี้ยว

- ให้ปรับความกว้างตัวจัดเอกสารให้กว้างพอดีกับเอกสาร

### สำเนาเอกสารเป็นกระดาษเปล่า

- ใส่กระดาษบันทึกไม่ถูกต้อง ตรวจสอบให้แน่ใจว่าใส่กระดาษบันทึกถูกต้อง (หน้า 6)

### 10.3.6 ระบบตอบรับอัตโนมัติ (เฉพาะ KX-FT907)

#### ไม่สามารถเรียกฟังข้อความจากเครื่องโทรศัพท์ภายนอกได้

- ตรวจสอบให้แน่ใจว่ากดปุ่มคำสั่งถูกต้องและแน่นอน (หน้า 43)

#### ผู้ติดต่อแจ้งว่าไม่สามารถฝากข้อความได้

- หน่วยความจำเต็มให้ลบข้อความที่ไม่จำเป็นออก (หน้า 42)

### 10.3.7 เมื่อเกิดปัญหากระแสไฟฟ้าดับ

- เครื่องจะไม่สามารถใช้งานได้
- เครื่องไม่ได้ถูกออกแบบให้สามารถใช้งานโทรศัพท์ได้ในขณะที่ไฟดับ ดังนั้นควรเตรียมหาเครื่องโทรศัพท์ฉุกเฉินไว้
- การรับหรือส่งเอกสารจะถูกยกเลิก
- ถ้ามีการโปรแกรมตั้งเวลาส่งเอกสารไว้ (คุณสมบัติ #25 หน้า 48) ตรงกับเวลาที่ไฟดับพอดี เครื่องจะทำการส่งเอกสารให้ทันทีหลังจากที่ไฟติด

### 10.4 กระดาษบันทึกติด

- 1 เปิดฝาครอบเครื่องขึ้น โดยกดปุ่มเปิดฝาครอบข้างเครื่อง (①)

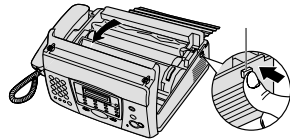

- 2 สำหรับ KX-FT901:  
ข้ามไปขั้นตอนที่ 3  
สำหรับ KX-FT903/KX-FT907:  
ยกคานสี่เหลี่ยมขึ้น  
  - มีติดกระดาษจะถูกยกขึ้น

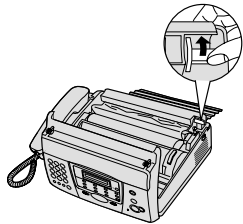

- 3 เอากระดาษบันทึกออก

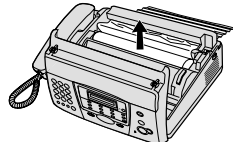

- 4 ตัดกระดาษส่วนที่ยับหรือยื่นออก

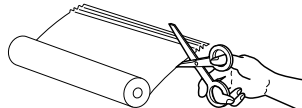

- 5 ใส่กระดาษบันทึกเข้าไปและปิดฝาครอบให้แน่น โดยกดบริเวณมุมของฝาครอบ (ดูรายละเอียดหน้า 6)

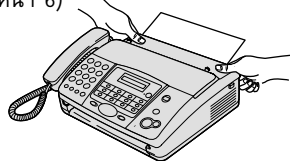

### 10.5 เอกสารติด-ขณะส่งเอกสาร

- 1 เปิดฝาครอบเครื่องขึ้นโดยกดปุ่มเปิดฝาครอบ (①) และเอาเอกสารที่ติดออก (②)

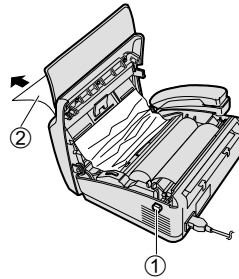

- 2 ปิดฝาครอบเครื่องให้แน่นโดยกดบริเวณมุมของฝาครอบ

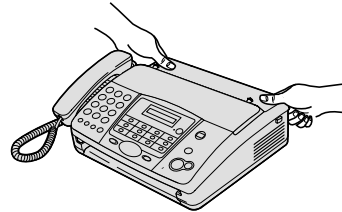

หมายเหตุ:

- อย่าดึงเอกสารออกจากเครื่องโดยใช้แรงดึงออก โดยตรงขณะที่ยังไม่ได้เปิดฝาครอบ





## 10. ข้อมูลช่วยเหลือการใช้งาน

### 10.6 การทำความสะอาดชุดป้อนเอกสารอัตโนมัติ/กระจกสแกน

ให้ทำความสะอาดชุดป้อนเอกสารอัตโนมัติเมื่อ:

- การป้อนเอกสารผิดพลาดบ่อย
- มีรอยเปื้อน เส้นสีดำ หรือเส้นสีขาวปรากฏบนเอกสารต้นฉบับหลังส่งหรือทำสำเนาเอกสาร

- 1 ถอดสายไฟและสายโทรศัพท์ออก
- 2 เปิดฝาครอบเครื่องขึ้นโดยกดปุ่มเปิดฝาครอบ (1)

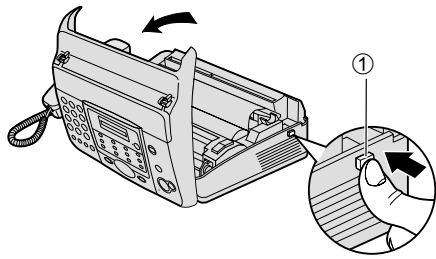

- 3 ให้ทำความสะอาดลูกกลิ้ง (1) และแผ่นยาง (2) ด้วยผ้าชุบแอลกอฮอล์และปล่อยให้แห้ง ทำความสะอาดแผ่นสีขาว (3) และกระจกสแกน (4) ด้วยผ้าที่แห้งและนุ่ม

คำเตือน:

- อย่าใช้ผลิตภัณฑ์จากกระดาษในการทำ ความสะอาด เช่น กระดาษชำระ

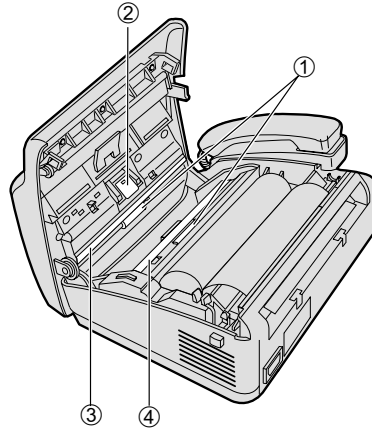

- 4 ต่อสายไฟและสายโทรศัพท์

- 5 ปิดฝาครอบให้แน่นโดยกดบริเวณมุมของฝาครอบ

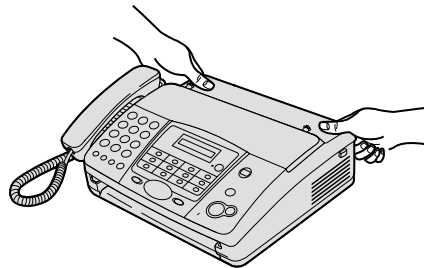

## 10.7 การทำความสะอาดหัวพิมพ์ ความร้อนและฝาครอบหัวพิมพ์

ถ้าเอกสารที่รับหรือทำสำเนา มีรอยเปื้อนหรือมีเส้นสีดำ หรือสีขาวปรากฏให้ตรวจสอบว่ามีฝุ่นอยู่ที่หัวพิมพ์หรือไม่ให้ทำความสะอาดเพื่อกำจัดฝุ่น

- 1 ถอดสายไฟและสายโทรศัพท์ออก
- 2 เปิดฝาครอบเครื่องขึ้นโดยกดปุ่มเปิดฝาครอบ (1) และเอากระดาษบันทึกออก

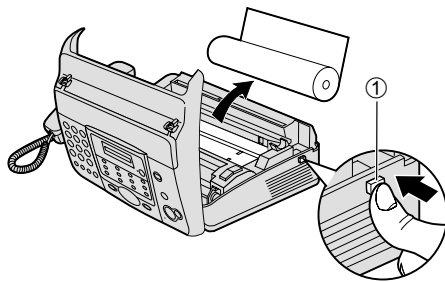

- 3 ทำความสะอาดหัวพิมพ์ (1) และฝาครอบหัวพิมพ์ (2) ด้วยผ้าชุบแอลกอฮอล์และปล่อยให้แห้ง

คำเตือน:

- เพื่อป้องกันความเสียหายจากไฟฟ้าสถิต อย่าใช้ผ้าแห้งในการทำความสะอาดและไม่ควรสัมผัสถูกหัวพิมพ์ความร้อนโดยตรง

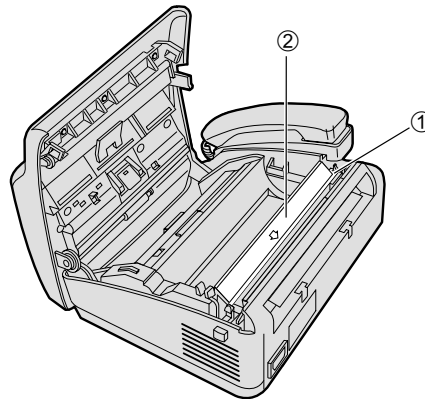

- 4 ต่อสายไฟและสายโทรศัพท์
- 5 ใส่กระดาษบันทึกและปิดฝาครอบเครื่องให้แน่น โดยกดบริเวณมุมของฝาครอบ (ดูรายละเอียด หน้า 6)

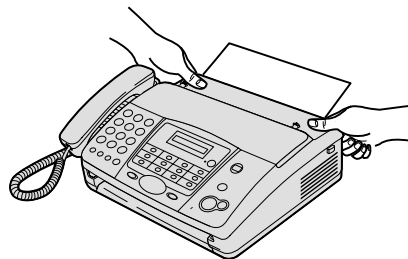

## 11. ข้อมูลทั่วไป

### 11.1 การพิมพ์รายงานและรายการต่าง ๆ

สามารถพิมพ์รายงานและรายการต่าง ๆ ไว้อ้างอิงได้ดังนี้

#### BASIC LIST

รายการเกี่ยวกับคุณสมบัติพื้นฐานและค่าที่โปรแกรมไว้ (หน้า 46)

#### ADVANCED LIST:

รายการเกี่ยวกับคุณสมบัติขั้นสูงและค่าที่โปรแกรมไว้ (หน้า 47)

#### TEL NO. LIST:

รายการปลายทางอัตโนมัติจะมีข้อมูลชื่อและหมายเลขโทรศัพท์ที่บันทึกไว้เป็นปลายทางอัตโนมัติปุ่มสัมผัสเดียวและปุ่ม Navigator พร้อมทั้งหมายเลขโทรศัพท์ฉุกเฉินที่โปรแกรมไว้

#### JOURNAL REPORT:

รายงานการรับส่งเอกสาร 35 ครั้งล่าสุด รายงานนี้สามารถตั้งให้เครื่องทำการพิมพ์โดยอัตโนมัติทุก ๆ การรับส่ง 35 ครั้งโดยเปิดใช้คุณสมบัติ #22 หน้า 47

#### CALLER ID LIST:

รายการข้อมูลสายเรียกเข้า 20 ปลายทางล่าสุดสามารถสั่งให้เครื่องพิมพ์รายการนี้โดยอัตโนมัติทุก ๆ ครั้งเมื่อมีข้อมูลสายเรียกเข้าใหม่ 20 ปลายทางเปิดใช้คุณสมบัติ #26 หน้า 48

1 กดปุ่ม [MENU] ซ้ำ ๆ ให้นำหน้าจอแสดงข้อความ "PRINT REPORT"

2 กดปุ่ม [SET]

3 กดปุ่ม [◀] หรือ [▶] ซ้ำ ๆ จนหน้าจอแสดงหัวข้อที่ต้องการพิมพ์

4 กดปุ่ม [SET] เพื่อเริ่มพิมพ์

- หยุดการพิมพ์กดปุ่ม [STOP]

5 กดปุ่ม [MENU]

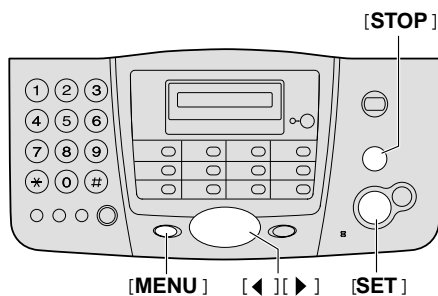

## 11.2 คุณสมบัติเฉพาะ

### สายโทรศัพท์:

สายโทรศัพท์จากผู้ให้บริการโทรศัพท์ (PSTN)

### ขนาดเอกสาร:

กว้างสุด 216 มม. ยาวสุด 600 มม.

### ความกว้างการสแกนเอกสาร:

208 มม.

### ขนาดกระดาษบันทึก:

กว้าง 216 มม. x ยาว 30 มม.

### ความกว้างการพิมพ์:

208 มม.

### เวลาส่งเอกสาร<sup>\*1</sup>:

ประมาณ 15 วินาที/แผ่น<sup>2</sup>

### ความละเอียดในการสแกน:

แนวนอน: 8 จุด/มม.

แนวตั้ง: 3.85 เส้น/มม.-ความละเอียด STANDARD

7.7 เส้น/มม.-ความละเอียด FINE และ PHOTO

15.4 เส้น/มม.-ความละเอียด SUPER FINE

### การแยกระดับความเข้มจากรูปภาพ:

64 ระดับ

### ชนิดตัวสแกน:

CIS (Contact Image Sensor)

### ระบบการพิมพ์:

ระบบความร้อน

### ระบบการบีบอัดข้อมูล:

MH (Modified Huffman) และ MR (Modified Read)

### ความเร็วโมเด็ม:

9,600/7,200/4,800/2,400 bps: ปรับความเร็วอัตโนมัติ

### สภาพแวดล้อมการทำงาน:

5°C-35°C ความชื้นสัมพัทธ์ 20% - 80%

### ขนาด:

ประมาณ กว้าง 270 มม. ยาว 347 มม. สูง 120 มม.

### น้ำหนัก:

KX-FT901: ประมาณ 2.6 กก.

KX-FT903/KX-FT907: ประมาณ 2.7 กก.

### พลังงานที่ใช้:

พร้อมใช้งาน: ประมาณ 3.0 W

ส่งเอกสาร: ประมาณ 25 W

รับเอกสาร: ประมาณ 40 W (เมื่อรับเอกสารที่มีสีดำ 20%)

ทำสำเนาเอกสาร: ประมาณ 40 W (เมื่อทำสำเนาเอกสารที่มีสีดำ 20%)

สูงสุด: ประมาณ 125 W (เมื่อรับเอกสารที่มีสีดำ 100%)

### แหล่งจ่ายไฟ:

220 V - 240 V AC, 50/60 Hz

### หน่วยความจำเอกสาร<sup>\*3</sup> (เฉพาะ KX-FT903/KX-FT907):

ประมาณ 20 หน้า (อ้างอิงกับกระดาษทดสอบมาตรฐาน ITU-T No. 1 Test Chart เมื่อไม่มีการบันทึกข้อความใด ๆ ในหน่วยความจำ)

### หน่วยความจำข้อความ<sup>\*4</sup> (เฉพาะ KX-FT907):

สามารถบันทึกข้อความต่าง ๆ ได้ประมาณ 20 นาที เมื่อไม่มีเอกสารในหน่วยความจำ

\*1 ความเร็วในการส่งขึ้นอยู่กับสถานะของสายโทรศัพท์ เนื้อหาเอกสาร ความละเอียดในการสแกน และความสามารถของเครื่องปลายทาง

\*2 ความเร็วในการส่งอ้างอิงจาก กระดาษทดสอบมาตรฐาน ITU-T No. 1 Test Chart ในโหมดปกติ ซึ่งในความเป็นจริงจะขึ้นอยู่กับปัจจัยหลายอย่างอาจทำให้เวลาในการส่งจริงนานกว่าที่ระบุ

\*3 ถ้ามีปัญหาใด ๆ เกิดขึ้นระหว่างการรับเอกสาร เช่นกระดาษหมด หรือกระดาษติด เครื่องจะทำการรับเอกสารเก็บไว้ในหน่วยความจำให้แทน

\*4 ระยะเวลาในการบันทึกอาจลดลงเนื่องจากเสียงรบกวนอื่น ๆ

## 11. ข้อมูลทั่วไป

### กระดาษทดสอบมาตรฐาน ITU-T No. 1 Test Chart



### หมายเหตุ:

- คุณสมบัติและรายละเอียดต่างๆ ในคู่มือเล่มนี้สามารถเปลี่ยนแปลงได้โดยไม่จำเป็นต้องแจ้งให้ทราบล่วงหน้า
- รูปภาพที่แสดงในคู่มือเล่มนี้อาจแตกต่างจากเครื่องจริงเล็กน้อย
- ตัวเดมท่ายของชื่อรุ่นจะถูกใส่ไว้ในคู่มือเล่มนี้
- รูปภาพส่วนใหญ่ที่ใช้ในคู่มือเล่มนี้ เป็นรูปของรุ่น KX-FT901

## 11.3 ข้อมูลสำหรับผู้ใช้งาน

### ข้อมูลสำหรับใช้อ้างอิงในอนาคต

วันที่ซื้อ
หมายเลขเครื่อง (ดูด้านหลังของเครื่อง)
ชื่อและที่อยู่ตัวแทนจำหน่าย
หมายเลขโทรศัพท์ตัวแทนจำหน่าย

<b>PANASONIC</b>	แฟกซ์กระดาษความร้อน รุ่น KX-FT901
<b>ประเทศที่ผลิต</b>	มาเลเซีย วัน เดือน ปีที่ผลิต ก.ค. 2547
<b>ผู้นำเข้า/จำหน่าย</b>	บริษัท พานาโซนิค ซิว เซลล์ (ประเทศไทย) จำกัด 52/305 หมู่ 1 ถ.เสรีไทย แขวงคันทนายาว เขตคันทนายาว กรุงเทพฯ 10230
<b>น้ำหนักสินค้า</b>	2.6 กิโลกรัม ขนาด (สูง x กว้าง x ยาว) 12.0 x 27.0 x 34.7 ซม.
<b>แหล่งจ่ายไฟ</b>	AC 220-240 V, 50/60 Hz
<b>คำเตือน</b>	- เพื่อป้องกันอันตรายจากกระแสไฟฟ้า ห้ามนำเครื่องไปใช้ในสถานที่เปียกชื้น - รายละเอียดเพิ่มเติมกรุณาศึกษาในคู่มือการใช้เครื่อง

<b>PANASONIC</b>	แฟกซ์กระดาษความร้อน รุ่น KX-FT903/KX-FT907
<b>ประเทศที่ผลิต</b>	มาเลเซีย วัน เดือน ปีที่ผลิต ก.ค. 2547
<b>ผู้นำเข้า/จำหน่าย</b>	บริษัท พานาโซนิค ซิว เซลล์ (ประเทศไทย) จำกัด 52/305 หมู่ 1 ถ.เสรีไทย แขวงคันทนายาว เขตคันทนายาว กรุงเทพฯ 10230
<b>น้ำหนักสินค้า</b>	2.7 กิโลกรัม ขนาด (สูง x กว้าง x ยาว) 12.0 x 27.0 x 34.7 ซม.
<b>แหล่งจ่ายไฟ</b>	AC 220-240 V, 50/60 Hz
<b>คำเตือน</b>	- เพื่อป้องกันอันตรายจากกระแสไฟฟ้า ห้ามนำเครื่องไปใช้ในสถานที่เปียกชื้น - รายละเอียดเพิ่มเติมกรุณาศึกษาในคู่มือการใช้เครื่อง

## เขตกรุงเทพมหานคร

- ◆ เว็นเทิล โอเอ แอนด์ คอมมิวนิเคชั่น โทร. 0-2274-3540 แฟกซ์ 0-2274-2810
- ◆ ชันไทย กรุ๊ป โทร. 0-2247-9991, (อัตโนมัติ) แฟกซ์ 0-2245-5122
- ◆ สุกข์ชากรไฟฟ้าและสื่อสาร โทร. 0-2224-8630 (อัตโนมัติ) แฟกซ์ 0-2224-6978
- ◆ บี แอนด์ แอล โอเอ โทร. 0-2438-0101 (อัตโนมัติ) แฟกซ์ 0-2860-6544
- ◆ กรุงเทพมหานครนาคพนาเซ็นเตอร์ โทร. 0-2246-3333 แฟกซ์ 0-2248-1960
- ◆ ดัช อินเตอร์เนชั่นแนล โทร. 0-2377-7799 (อัตโนมัติ) แฟกซ์ 0-2378-0798
- ◆ มิตเตอร์โฟน โทร. 0-2248-3260-1 แฟกซ์ 0-2245-5844
- ◆ แอล แอนด์ ที โอเอ โทร. 0-2748-8880-3 แฟกซ์ 0-2748-8879
- ◆ เอเอสที คอมมู โทร. 0-2932-3600-2
- ◆ ยูทีพรอดคิง โทร. 0-2222-2756 แฟกซ์ 0-2224-8064
- ◆ กรุงเทพมหานคร ไซเทค โทร. 0-2272-0555-60 แฟกซ์ 0-2272-0895
- ◆ ดิจิตอล โอเอ โทร. 0-2530-0299 (อัตโนมัติ) แฟกซ์ 0-2933-0256
- ◆ ออโตเมชัน เซอร์วิส โทร. 0-2246-0200, 0-2246-0235
- ◆ เวิลด์ไวด์ ซิสเต็มส์ โทร. 0-2692-9700 (อัตโนมัติ) แฟกซ์ 0-2692-9922
- ◆ ที.เอ. เอ็มโพเรียม (ชั้น 3 ดี เอ็มโพเรียม) โทร. 0-2664-8671-4
- ◆ ดีวัน อิเล็กทริก โทร. 0-2255-8203-5
- ◆ อัลฟ่า มาร์เก็ตติ้ง ซัพพลาย โทร. 0-2885-4335 แฟกซ์ 0-2885-4336
- ◆ พอร์จูน เทคคิง โทร. 0-2259-0123-9 แฟกซ์ 0-2259-0123
- ◆ ดีพร้อม เซลล์ แอนด์ เซอร์วิส โทร. 0-2243-3242-3 แฟกซ์ 0-2241-5940
- ◆ พีซี เซ็นเตอร์ โอเอ โทร. 0-2728-0840-4 แฟกซ์ 0-2373-4504
- ◆ แอวามันซ์ โฟนิคซ์ โทร. 0-2691-7585-92 แฟกซ์ 0-2691-7585 ต่อ 5
- ◆ โมเดิร์น อิเล็กทริก กรุ๊ป  
: สาขาเดอะมอลล์ บางกะปิ โทร. 0-2734-1582 แฟกซ์ 0-2734-1586
- ◆ โมเดิร์น อิเล็กทริก เทคคิง โทร. 0-2221-7418, 0-2222-9137, 0-2224-8154-5
- ◆ ที.เอส.อาร์. เทเลคอม ซิสเต็มส์ โทร. 0-2528-0383 แฟกซ์ 0-2525-4080
- ◆ นามทอง โทร. 0-2252-0955-9 แฟกซ์ 0-2254-5574
- ◆ ห้างสรรพสินค้า : สยามเมกโคร ทุกสาขา : เดอะมอลล์ ทุกสาขา  
: บิ๊กซี ซูเปอร์เซ็นเตอร์ ทุกสาขา : ไซโก้ อัมรินทร์ พลาซ่า : อิเซตัน  
: โกลด์ส ทุกสาขา : เยาวอริ นาย ทุกสาขา : ออฟฟิศ ซีไป ทุกสาขา  
: บางลำภู สรรพสินค้า : สยามจีดี : ไทยโตมารู : คิงฮิวส์ ทุกสาขา  
: คาร์ฟู ทุกสาขา : แมกโครออฟฟิศ ทุกสาขา
- ◆ แอลแอนด์ ที โอเอ โทร. 0-2748-8880-3 แฟกซ์ 0-2748-8879
- ◆ เอส อินดิเกรท โทร. 0-2804-8513-5 แฟกซ์ 0-2804-8516
- ◆ เอ วี เทค ซิสเต็มส์ โทร. 0-2884-6274-5 แฟกซ์ 0-2433-1436
- ◆ ไมร์คอมพิวเตอร์ อินเทอร์เน็ต โทร. 0-2943-0180 แฟกซ์ 0-2519-2825
- ◆ AROON RADIO โทร. 0-2279-2380
- ◆ PREVIEW SYSTEMS โทร. 0-2691-1377-8 แฟกซ์ 0-2277-6052
- ◆ EXPERT GROUP โทร. 0-2477-1910-2 แฟกซ์ 0-2477-1912
- ◆ SYSTEMS ADVISOR GROUP โทร. 0-2276-0133
- ◆ DIGITAL SYSTEMS โทร. 0-2734-9371-4 แฟกซ์ 0-2734-9370
- ◆ C & A OFFICE โทร. 0-2971-2671 แฟกซ์ 0-2245-5844
- ◆ GOLDEN GROUP โทร. 0-2285-2950-9 แฟกซ์ 0-2287-2875
- ◆ VAN INTERTRADE โทร. 0-2738-0150-9 แฟกซ์ 0-2728-0160
- ◆ SIAM OA&TELECOM โทร. 0-2991-9285-6
- ◆ WORLD TECH โทร. 0-2279-0975-6 แฟกซ์ 0-2270-0675
- ◆ Y.K.ELECTRONIC โทร. 0-2628-0910-3 แฟกซ์ 0-2628-0914
- ◆ ADVANCE PHONIX โทร. 0-2691-7585 แฟกซ์ 0-2691-7585 ต่อ 5
- ◆ SUM TECHNICAL โทร. 0-2948-6670-2 แฟกซ์ 0-2948-6678
- ◆ MORAKOT HITECH โทร. 0-2466-3343, 0-2465-2896 แฟกซ์ 0-2466-3343
- ◆ FORTUNE TRADING โทร. 0-2259-0123 แฟกซ์ 0-2259-0123

## ภาคกลาง

- ◆ เอ. ดี เทเลคอม สุพรรณบุรี โทร. 0-3552-2384, 0-3554-6410-1 แฟกซ์ 0-3552-3806
  - ◆ โรงนะพลาซ่า อุตสาหกรรม โทร. 0-3534-5111 แฟกซ์ 0-3534-5111
  - ◆ อัมพรอินเตอร์ ซิสเต็มส์ อุตสาหกรรม โทร. 0-3534-6655 แฟกซ์ 0-3534-6644
  - ◆ ลพบุรีนิคมกิจ ลพบุรี โทร. 0-3661-8811 แฟกซ์ 0-3641-1313
  - ◆ อ่างทองสื่อสาร อ่างทอง โทร. 0-3562-6300-1 แฟกซ์ 0-3562-6091
  - ◆ ไทยคมเทเลคอม สิงห์บุรี โทร. 0-3651-2913, 0-3653-0721
  - ◆ เสริมแสง (1991) นครสวรรค์ โทร. 0-5622-3398 แฟกซ์ 0-5622-1346
  - ◆ รันโฮ-เทค นครสวรรค์ โทร. 0-5622-8649 แฟกซ์ 0-5631-2592
  - ◆ สระบุรี โอที เอสดี สระบุรี โทร. 0-3623-0636-8 แฟกซ์ 0-3623-0636
  - ◆ สุพรรณบุรีทีวี สุพรรณบุรี โทร. 0-3557-1010 แฟกซ์ 0-3557-1308
  - ◆ สากลโทรทัศน์ สิงห์บุรี โทร. 0-3651-1055 แฟกซ์ 0-3651-2123
  - ◆ วรทัศน์ ลพบุรี โทร. 0-3641-1959, 0-3641-2094 แฟกซ์ 0-3661-1072
  - ◆ ผู้ส่งสารไฟฟ้า สุพรรณบุรี โทร. 0-3555-1465, 0-3555-1921 แฟกซ์ 0-3550-5621
  - ◆ แสงเมืองไทยทีวีแอนด์ออลดีโอ สุพรรณบุรี โทร. 0-3555-1322 แฟกซ์ 0-3555-2656
  - ◆ ที.เอส.อาร์. เทเลคอม-ซิสเต็มส์ สระบุรี โทร. 0-3630-8256-8
  - ◆ เอส.เค. เซอร์วิส โอ.เอ. นครสวรรค์ โทร. 0-5621-6376-7
  - ◆ สระบุรีวิชั่นการไฟฟ้า สระบุรี โทร. 0-3621-1727, 0-3621-2296 แฟกซ์ 0-3622-2647
  - ◆ หก. พูนสัมพันธ์ไฟฟ้าและก่อสร้าง กาญจนบุรี โทร. 0-3451-3076-7 แฟกซ์ 0-3451-1251
  - ◆ หก. วงศ์อินเดวีดีโอ สุพรรณบุรี โทร. 0-3471-2404, 0-3472-4005 แฟกซ์ 0-3471-2737
  - ◆ ว.ไพศาลโทรทัศน์ นครปฐม โทร. 0-3425-1345, 0-3424-2108 แฟกซ์ 0-3425-8179
  - ◆ ไทยวัฒนาเบอร์ (นครปฐม) นครปฐม โทร. 0-3425-3865-7 แฟกซ์ 0-3425-1146
  - ◆ นิเวศน์ไฮเทค (1994) ราชบุรี โทร. 0-3234-4193 แฟกซ์ 0-3234-4195
  - ◆ โครศรีนครินทร์ ราชบุรี โทร. 0-3232-5570 แฟกซ์ 0-3232-5570
  - ◆ บ้านบ้านโป่งแสม ราชบุรี โทร. 0-3222-1186 แฟกซ์ 0-3222-1011
  - ◆ เอ.ที. แอวามันซ์ ซิสเต็มส์ สุพรรณบุรี โทร. 0-3442-6915-7 แฟกซ์ 0-3443-6644
  - ◆ หก.ซันคาร์ทีวี สุพรรณบุรี โทร. 0-3481-1126 แฟกซ์ 0-3441-1236
  - ◆ ไมค้ำ โอเอ นครปฐม โทร. 0-3427-4354, 0-3427-1583 แฟกซ์ 0-3427-1584
  - ◆ ไทยเซอร์วิส เทเลคอม นครปฐม โทร. 0-2812-5000-3 แฟกซ์ 0-2812-5305
  - ◆ เจ.เอส. เทคโนโลยี (1996) นครปฐม โทร. 0-3425-0729 แฟกซ์ 0-3425-3654
- ## ภาคเหนือ
- ◆ นิยมพานิช เชียงใหม่ โทร. 0-5327-0020 แฟกซ์ 0-5322-0999
  - ◆ เชียงใหม่ศิริพานิช กรุ๊ป เชียงใหม่ โทร. 0-5322-0450 แฟกซ์ 0-5322-0580
  - ◆ อุดรคิดด์ ชัยเจริญ โทร. 0-5541-4224-7 แฟกซ์ 0-5541-4223
  - ◆ ศักดิ์ชัยโทรทัศน์ แพร์ โทร. 0-5451-1830 แฟกซ์ 0-5452-2366
  - ◆ สพานิช เชียงใหม่ โทร. 0-5322-0999 แฟกซ์ 0-5340-8621
  - ◆ พ.พานิช อิเล็กทริก เชียงราย โทร. 0-5375-5155 แฟกซ์ 0-5371-6296
  - ◆ N.P.A การไฟฟ้า พินนุโลก โทร. 0-5524-1011 แฟกซ์ 0-5524-4065
  - ◆ นอร์เทิร์น ออโตเมชัน ซิสเต็ม พะเยา โทร. 0-5441-0334-5 แฟกซ์ 0-5448-0216
  - ◆ ธงชัยวิทยุ สุโขทัย โทร. 0-5561-1626 แฟกซ์ 0-5561-3306
  - ◆ วี อาร์ คอมพิวเตอร์ พินนุโลก โทร. 0-5524-4095
  - ◆ เอส.เค. โอเอ เซ็นเตอร์ พินนุโลก โทร. 0-5521-5049 แฟกซ์ 0-5528-2330
  - ◆ นิยมพานิช ลำปาง โทร. 0-5432-2535 แฟกซ์ 0-5422-4331
  - ◆ วี.อาร์ คอมพิวเตอร์ พิจิตร โทร. 0-5661-2838 แฟกซ์ 0-5665-0377
  - ◆ ที. ซี. สดาร์ (ไทยแลนด์) ลาก โทร. 0-5551-1777, 0-5551-1806 แฟกซ์ 0-5551-1795
  - ◆ ชิว อิเล็กทริก เพชรบูรณ์ โทร. 0-5672-1554 แฟกซ์ 0-5672-2586
  - ◆ โอเอ ซิสเต็มส์ กำแพงเพชร โทร. 0-5571-3053 แฟกซ์ 0-5571-3787
  - ◆ ทวียนต์ มาร์เก็ตติ้ง เชียงราย โทร. 0-5371-1040 แฟกซ์ 0-5371-3304
  - ◆ มิวนิค ซัพพลาย เชียงราย โทร. 0-5371-8000 แฟกซ์ 0-5371-4888
  - ◆ เกท เซ็นเตอร์ เชียงราย โทร. 0-5371-4186
  - ◆ กิตติชัยพานิชย์ น่าน โทร. 0-5477-2490

## ภาคตะวันออก

- ◆ ไทยอนันต์ ชลบุรี วิทยุ-โทรทัศน์ โทร. 0-3879-0240-8 แฟกซ์ 0-3879-0249
- ◆ เอนกจิรนามภ วิทยุ โทร. 0-3861-4146, 0-3886-4357 แฟกซ์ 0-3886-4361
- ◆ เสียงทองอิเล็กทรอนิกส์ ชลบุรี โทร. 0-3832-1194, 0-3831-1433 แฟกซ์ 0-3831-1267
- ◆ สวดพานิช อิเล็กทรอนิกส์ ปราจีนบุรี โทร. 0-3721-1299 แฟกซ์ 0-3721-2491
- ◆ เจริญกิจ เซลล์ แอนด์ เซอร์วิส จันทบุรี โทร. 0-3934-4349-52 แฟกซ์ 0-3932-5702
- ◆ แคว้นวานซ์ ไอที เวิลด์ ชลบุรี โทร. 0-3879-6525-9 แฟกซ์ 0-3827-7978
- ◆ ร้านศิริศักดิ์ สระแก้ว โทร. 0-3723-1222 แฟกซ์ 0-3723-1508
- ◆ พี.อาร์.โอ. เทลคอม ฉะเชิงเทรา โทร. 0-3881-8183-4 แฟกซ์ 0-3851-4822
- ◆ ปิยะธรรมออดิโอแมกซ์ นครนายก โทร. 0-3731-2547 แฟกซ์ 0-3732-1138
- ◆ พันธ์ศรี (1999) ฉะเชิงเทรา โทร. 0-3851-1386 แฟกซ์ 0-3851-2115
- ◆ แสงสยามซัพพลาย คราด โทร. 0-3952-5111-3 แฟกซ์ 0-3952-5117
- ◆ จันทบุรีโทรทัศน์บริการ จันทบุรี โทร. 0-3831-2025, 0-3831-1442 แฟกซ์ 0-3932-1213
- ◆ จักรวรรดิชาวดัง ฉะเชิงเทรา โทร. 0-3851-1393 แฟกซ์ 0-3851-5393

## ภาคตะวันออกเฉียงเหนือ

- ◆ ขอนแก่นไทยแลนด์ ขอนแก่น โทร. 0-4322-2134 แฟกซ์ 0-4323-6348
- ◆ อุดรแสงสถิตย์ อุดรธานี โทร. 0-4224-4700-4
- ◆ แสงวิจิตรการไฟฟ้า สกลนคร โทร. 0-4271-3477, 0-4271-3499
- ◆ ใต้ฟ้าคอมพิวเตอร์ นครราชสีมา โทร. 0-4425-6470 แฟกซ์ 0-4424-6254
- ◆ ใต้ฟ้าคอมพิวเตอร์ อิเล็กทรอนิกส์ นครราชสีมา โทร. 0-4425-3144 แฟกซ์ 0-4425-4278
- ◆ ซี.ซี. คอมพิวเตอร์ ซิสเต็มส์ : อุดรธานี โทร. 0-4531-3975, 0-45314519  
: ร้อยเอ็ด โทร. 0-4351-5513 : สุรินทร์ โทร. 0-4451-4607-8
- ◆ ศรีชัยเซลล์ แอนด์ เซอร์วิส นครราชสีมา โทร. 0-4425-9741-5 แฟกซ์ 0-4424-6245
- ◆ เสียงศิลป์ ไอ.เอ. นครพนม โทร. 0-4251-1066, 0-4251445
- ◆ อุดรแสงรุ่งการไฟฟ้า อุดรธานี โทร. 0-4222-4800-5
- ◆ ห้างทองเบิ่งสงเต็งก๊ก กาฬสินธุ์ โทร. 0-4381-1299, 0-4381-2581
- ◆ ห้างไอวี่ปอง มหาสารคาม โทร. 0-4372-2602
- ◆ เอ็ม.ซี.แคว้นวานซ์ เทลคอมเซอร์วิส นครราชสีมา โทร. 0-4426-8897 แฟกซ์ 0-4424-6941
- ◆ ซัพพลายคอมพิวเตอร์ ซัพพลาย โทร. 0-4483-0651-2 แฟกซ์ 0-4427-2382
- ◆ โคราชคอมพิวเตอร์ นครราชสีมา โทร. 0-4426-7393-4
- ◆ ยูเอทีคอมพิวเตอร์ อุดรธานี โทร. 0-4224-5460, 0-4224-0978
- ◆ กรีนเวฟ มุกดาหาร โทร. 0-4263-3318-9
- ◆ ศรีสะเกษคอมพิวเตอร์ ศรีสะเกษ โทร. 0-4562-0567-8
- ◆ ธงชัยไอที เซลล์แอนด์ เซอร์วิส บุรีรัมย์ โทร. 0-4461-2189 แฟกซ์ 0-4462-1464
- ◆ พลายซิสเต็มส์ สุรินทร์ โทร. 0-4453-8839
- ◆ วิทยาศาสตร์ ศรีสะเกษ โทร. 0-4561-1102-7 แฟกซ์ 0-4561-2111
- ◆ BD คอมพิวเตอร์ อุดรธานี โทร. 0-4232-9130-3
- ◆ ขอนแก่นคลังนานาธรรม ขอนแก่น โทร. 0-4332-8190 แฟกซ์ 0-4332-8189
- ◆ เอส.ไอ.เอ ซัพพลาย หนองคาย โทร. 0-4246-5501-2
- ◆ ซีซีเอส เซลล์ แอนด์ เซอร์วิส มุกดาหาร โทร. 0-4261-2808
- ◆ สกลนคร ไอที แอนด์คอมพิวเตอร์ สกลนคร โทร. 0-4271-1230

## ภาคใต้

- ◆ สิริสินเทคคิง สุราษฎร์ธานี โทร. 0-7727-3523, 0-7728-1470-2 แฟกซ์ 0-7728-2823
- ◆ สงวนพาณิชย์ เอวี สงขลา โทร. 0-7435-4331-2 แฟกซ์ 0-7435-5459
- ◆ อภิวัดนาการ ภูเก็ต โทร. 0-7621-4433, 0-7621-5585 แฟกซ์ 0-7621-2503
- ◆ วิชชุติมาร์เก็ตติ้ง หาดใหญ่ โทร. 0-7434-0340, 0-7434-0359 แฟกซ์ 0-7434-0400
- ◆ โกวิทพาณิชย์(1995) ยะลา โทร. 0-7325-5151-4, 0-7321-2617 แฟกซ์ 0-7325-5154
- ◆ ค.วิษณุกร นครศรีธรรมราช โทร. 0-7534-3482-3 แฟกซ์ 0-7534-3484
- ◆ กิทันเทคคิง ภูเก็ต โทร. 0-7621-7001-2, 0-7621-9419 แฟกซ์ 0-7622-0644
- ◆ ดินสว่าง เซลล์ แอนด์ เซอร์วิส หาดใหญ่ โทร. 0-7424-3801, 0-7435-0224-5 แฟกซ์ 0-7423-1407
- ◆ เจริญสุขุมพร แอนด์ คอมฯ ชุมพร โทร. 0-7757-0327-9 แฟกซ์ 0-7757-0326
- ◆ มิเกลเซนแอฟฟิเคชั่น ตรัง โทร. 0-7522-0453-4 แฟกซ์ 0-7522-0453
- ◆ ยู.เอ็น.แอล. อิเล็กทรอนิกส์ หาดใหญ่ โทร. 0-7435-6447-51 แฟกซ์ 0-7435-6452
- ◆ สมบัติชุมพร (1977) ชุมพร โทร. 0-7750-1692 แฟกซ์ 0-7750-1694
- ◆ เมืองเพชรอิเล็กทรอนิกส์ เพชรบุรี โทร. 0-3242-5518 แฟกซ์ 0-3242-7518
- ◆ เสียงโตเกียว ชุมพร โทร. 0-7751-1390 แฟกซ์ 0-7750-1049
- ◆ หลังสวนเจริญกิจ ชุมพร โทร. 0-7758-1706 แฟกซ์ 0-7754-1376
- ◆ สุรจิตทุ่งสง นครศรีธรรมราช โทร. 0-7541-1169 แฟกซ์ 0-7543-2929
- ◆ พันธุ์ทิพย์เฟอร์นิเจอร์ ระนอง โทร. 0-7783-5134 แฟกซ์ 0-7783-5134
- ◆ ร้านสิริวรรณการไฟฟ้า พังงา โทร. 0-7643-4305 แฟกซ์ 0-7643-4305
- ◆ วี.ที.เอส.โอ.โคมชั้น ภูเก็ต โทร. 0-7621-8151-2 แฟกซ์ 0-7622-5498
- ◆ แสงฟ้าอิเล็กทรอนิกส์ ภูเก็ต โทร. 0-7622-5621, 0-7622-3213 แฟกซ์ 0-7621-6432
- ◆ ภูเก็ตเสรมิตการไฟฟ้า ภูเก็ต โทร. 0-7621-2380, 0-7621-2396 แฟกซ์ 0-7622-4217
- ◆ คอร์ทซ์เม็กกาส์เคอร์ (ประเทศไทย) ภูเก็ต โทร. 0-7626-1411 แฟกซ์ 0-7635-4724
- ◆ ประดิษฐ์ไฮไฟวิชชั่น กระบี่ โทร. 0-7569-1209 แฟกซ์ 0-7563-8606
- ◆ จิตดีไอเอ นครศรีธรรมราช โทร. 0-7534-7448, 0-7531-7890 แฟกซ์ 0-7534-7482
- ◆ นครดี.ซี. นครศรีธรรมราช โทร. 0-7531-2170, 0-7535-8241-4 แฟกซ์ 0-7534-3730
- ◆ จิตรเทคคิง ปัตตานี โทร. 0-7334-9612 แฟกซ์ 0-7334-9938
- ◆ สิริภักษ์จำวัฒนา ปัตตานี โทร. 0-7331-1471-2 แฟกซ์ 0-7333-1634
- ◆ หจก.สุรินทร์ นราธิวาส โทร. 0-7351-1110 แฟกซ์ 0-7351-1685
- ◆ นครไอเอ นครศรีธรรมราช โทร. 0-7531-9244-5 แฟกซ์ 0-7534-2993
- ◆ พี.เชาท์เทอร์น เน็ทเวอร์ค ภูเก็ต โทร. 0-7622-5757

## ศูนย์ซ่อมและบริการ

- ◆ ศูนย์การไฟฟ้าและสื่อสาร กรุงเทพฯ โทร. 0-2224-6630 (อัตโนมัติ) แฟกซ์ 0-2224-6978
- ◆ บี แอนด์ แอล ไอโอ กรุงเทพฯ โทร. 0-2438-0101 (อัตโนมัติ) แฟกซ์ 0-2860-6544
- ◆ กรุงเทพฯโทรคมนาคมพาณิชย์เซ็นเตอร์ กรุงเทพฯ โทร. 0-2246-3333 แฟกซ์ 0-2248-1960
- ◆ ชัมไทย กรุ๊ป กรุงเทพฯ โทร. 0-2247-9991 (อัตโนมัติ) แฟกซ์ 0-2245-5122
- ◆ ดี แอนด์ ซี เซอร์วิส กรุงเทพฯ โทร. 0-2377-2884, 0-277-3459
- ◆ นิยมพาณิชย์ เชียงใหม่ โทร. 0-5327-0020 แฟกซ์ 0-5322-0999
- ◆ หจก. ศูนย์การไฟฟ้าและก่อสร้าง กาญจนบุรี โทร. 0-3451-3076-7 แฟกซ์ 0-3451-1251
- ◆ หจก.วงศอนันต์ดีไอโอ สมุทรสงคราม โทร. 0-3471-2404, 0-3472-4005 แฟกซ์ 0-3471-2737
- ◆ ว.ไพศาลโทรทัศน์ นครปฐม โทร. 0-3425-1345, 0-3424-2108 แฟกซ์ 0-3425-8179
- ◆ ไทยวัฒนาเบอร์ (นครปฐม) นครปฐม โทร. 0-3425-3865-7 แฟกซ์ 0-3425-1146
- ◆ นิวัฒน์เน็ทเทค (1994) ราชบุรี โทร. 0-3234-4193 แฟกซ์ 0-3234-4195



เพื่อความสะดวก ในการติดต่อสอบถามตัวสินค้าหรืออื่นๆ ให้คุณ  
จดบันทึกรายละเอียดต่างๆ เอาไว้ในคู่มือเล่มนี้ สำหรับใช้เป็นหลักฐาน  
ของการสั่งซื้อ หรืออ้างอิงได้ในภายหลัง เพื่อประโยชน์แก่ตัวท่านเอง

รุ่น .....

ชื่อตัวแทนจำหน่าย .....

โทร .....

หมายเลขเครื่อง .....

วันที่ซื้อ .....

# Panasonic

บริษัท พานาโซนิค ซิว เซลส์ (ประเทศไทย) จำกัด

52/305 หมู่ 1 ถนนเสรีไทย แขวงคันนายาว เขตคันนายาว กรุงเทพฯ 10230

โทร. 0-2731-8888 ลูกค้าสัมพันธ์ โทร. 0-2731-9940 โทรสาร 0-2731-9611

<http://panasonic.co.th>