

Panasonic

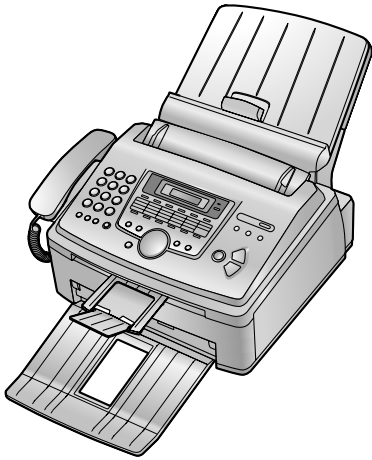

เครื่องโทรสารกระดาษธรรมดาระบบเลเซอร์ความเร็วสูง

คู่มืออ้างอิงฉบับย่อ

รุ่น **KX-FL612CX**



- ตลับหมึกเริ่มต้นที่มาพร้อมกับเครื่องจะสามารถพิมพ์เอกสารขนาด A4 ได้ประมาณ 800 แผ่น โปรดซื้อตลับหมึก (รุ่น KX-FA83E หรือ KX-FA83A) ที่สามารถพิมพ์เอกสารได้ ประมาณ 2,500 แผ่น*

* ปริมาณในการพิมพ์จะแตกต่างกันไป ทั้งนี้ ขึ้นอยู่กับการใช้งานจริง

ขอขอบคุณที่เลือกซื้อเครื่องโทรสารของ Panasonic โปรดดูข้อมูลเพิ่มเติมที่คู่มือการใช้งาน

คำแนะนำเกี่ยวกับความปลอดภัย

ในการใช้คุณสมบัติเครื่องนี้ คุณควรปฏิบัติตามข้อควรระวังเกี่ยวกับความปลอดภัยพื้นฐาน เพื่อลดความเสี่ยงที่อาจก่อให้เกิดอัคคีภัย, ไฟฟ้าลัดวงจรหรือบาดเจ็บได้

1. อ่านและทำความเข้าใจ คำแนะนำทั้งหมด
2. ปฏิบัติตามคำเตือนและคำแนะนำทั้งหมด ที่แสดงอยู่บนเครื่องนี้
3. ก่อนทำความสะอาดเครื่อง ท่านควรถอดสายปลั๊กออกจากช่อง AC อย่าใช้น้ำยา หรือสเปรย์ทำความสะอาดฉีดพ่นให้ใช้ผ้าชุบน้ำทำความสะอาด
4. อย่าวางเครื่องไว้ใกล้กับน้ำ อย่างเช่น วางใกล้อ่างอาบน้ำ บริเวณชำระล้าง อ่างล้างภาชนะในครัวหรือที่อื่น ๆ ที่มีลักษณะเดียวกันนี้
5. วางเครื่องบนพื้นผิวเรียบที่มั่นคง กรณีที่เครื่องพลัดตกหล่น อาจทำให้เกิดความเสียหายและ/หรือบาดเจ็บได้
6. อย่าคลุมช่องระบาย บนเครื่องขณะเปิดเครื่องไว้ เนื่องจากเครื่องได้รับการออกแบบให้มีช่องระบายและป้องกันเครื่องร้อนเกินไปแล้ว นอกจากนี้ อย่าวางเครื่องไว้ใกล้กับเครื่องทำความร้อนหรือในที่ที่อากาศถ่ายเทไม่สะดวก
7. ใช้แหล่งจ่ายไฟฟ้าตามที่ระบุไว้บนเครื่องเท่านั้น หากคุณไม่แน่ใจในประเภทกำลังไฟฟ้าของบ้านคุณ ให้ปรึกษาตัวแทนจำหน่ายสินค้า หรือการไฟฟ้าในท้องถิ่นของคุณ
8. ตามวัตถุประสงค์ด้านความปลอดภัย ผลักดันนี้ได้รับการติดตั้งปลั๊กสายดินแบบสามขา ถ้าท่านไม่ต้องใช้เต้าเสียบปลั๊กประเภทนี้ โปรดเลือกติดตั้งเพียงอย่างเดียว อย่าใช้ปลั๊กประเภทอะแดปเตอร์มาทำลายคุณสมบัติความปลอดภัยนี้
9. อย่าวางวัตถุทับสายไฟ ให้ติดตั้งเครื่องในที่ไม่มีใครเดินผ่านหรือสะดุดสายไฟได้
10. อย่าให้เต้าเสียบปลั๊กบนผนังรับน้ำหนักมากเกินไป และดึงสายไฟยาวเกินไป สิ่งนี้อาจก่อให้เกิดความเสี่ยงจากอัคคีภัยหรือไฟฟ้าลัดวงจรได้
11. อย่าค้นวัตถุใดก็ตามเข้าไปในช่องที่ติดอยู่กับตัวเครื่อง สิ่งนี้อาจก่อให้เกิดความเสี่ยงจากอัคคีภัย หรือไฟฟ้าลัดวงจรได้ หรืออย่าทำของเหลวใดก็ตามหกหรือใส่เครื่อง
12. เพื่อเป็นการลดความเสี่ยงของกระแสไฟฟ้าลัดวงจร ไม่ควรถอดส่วนประกอบเครื่องนี้ออก เมื่อเครื่องมีปัญหาให้หน้าเครื่องเข้ารับบริการที่ศูนย์ซ่อมที่เป็นตัวแทนอย่างถูกต้อง การเปิดหรือถอดฝาเครื่องออก อาจทำให้ท่านได้รับอันตรายจากกระแสไฟฟ้า หรือความเสี่ยงอื่นๆ ส่วนการประกอบเครื่องกลับที่เดิมอย่างไม่ถูกต้อง อาจทำให้เกิดไฟฟ้าลัดวงจรในภายหลัง เมื่อมีการใช้งาน
13. ให้ถอดปลั๊กตัวเครื่องออกจากเต้าเสียบที่ผนัง และติดต่อรับบริการจากศูนย์บริการซ่อมที่เป็นตัวแทนอย่างถูกต้องในกรณีที่เกิดเหตุการณ์ ดังต่อไปนี้ :
 - ก. เมื่อสายไฟ หรือปลั๊กได้รับความเสียหายหรือถูกขูด
 - ข. มีของเหลวหกหรือใส่เครื่อง
 - ค. ถ้าเครื่องโดนน้ำฝนหรือน้ำ

- ง. ถ้าเครื่องไม่ทำงานเป็นปกติตามคำแนะนำการใช้งาน ให้ปรับตัวควบคุมตามคำแนะนำการใช้งานเท่านั้น หากปรับไม่ถูกต้องให้ติดต่อศูนย์บริการซ่อมที่เป็นตัวแทนอย่างถูกต้อง
 - จ. เครื่องตกหล่น หรือตัวเครื่องได้รับความเสียหาย
 - ฉ. เครื่องแสดงให้เห็นว่ามีการทำงานที่เปลี่ยนแปลงไป
14. ขณะที่เกิดพายุฝนฟ้าคะนอง ให้หลีกเลี่ยงการใช้โทรศัพท์ (ยกเว้นโทรศัพท์ประเภทไร้สาย) เพราะอาจทำให้เกิดความเสี่ยงจากประกายฟ้าคะนองที่ทำให้เกิดไฟฟ้าลัดวงจร
 15. อย่าใช้เครื่องนี้ในการโทรแจ้งตำรวจ เมื่ออยู่ในบริเวณใกล้เคียงที่รั่ว

ปฏิบัติตามคำแนะนำต่อไปนี้

ข้อควรระวัง :

การติดตั้ง :

- หลังจากเคลื่อนย้ายเครื่องออกจากบริเวณเย็นไปยังบริเวณที่อุ่นกว่า คุณควรปล่อยให้เครื่องปรับอุณหภูมิตามอุณหภูมิที่อุ่นกว่าและอย่าเสียบปลั๊กเครื่องประมาณ 30 นาที หากคุณเสียบปลั๊กเครื่องหลังจากมีการเปลี่ยนแปลงอุณหภูมิแบบทันที อาจทำให้เกิดการควบแน่นภายในเครื่อง ซึ่งจะเป็นสาเหตุให้เครื่องทำงานผิดพลาดได้
- อย่าติดตั้งสายโทรศัพท์ในขณะที่เกิดฝนฟ้าคะนอง
- อย่าติดตั้งแจ็กของโทรศัพท์ในบริเวณที่เปียกชื้น เว้นแต่แจ็กนั้นได้รับการออกแบบเฉพาะให้ใช้ได้กับบริเวณที่เปียกชื้น
- อย่าสัมผัสสายหรือขั้วต่อของโทรศัพท์ที่ไม่มีฉนวนหุ้ม หากสายโทรศัพท์นั้นไม่ได้ต่อกับอินเตอร์เฟซเน็ตเวิร์ก
- ใช้ความระมัดระวังในขณะที่ติดตั้งหรือแก้ไขสายโทรศัพท์
- ห้ามสัมผัสตัวปลั๊กขณะที่มีมือเปียก

การแผ่กระจายของแสงเลเซอร์

- ส่วนเครื่องพิมพ์ของเครื่องนี้จะใช้เลเซอร์ในการพิมพ์ การ ใช้การควบคุมหรือการปรับเปลี่ยนหรือการดำเนินการอื่นใดที่นอกเหนือจากที่ระบุไว้ในที่นี้ อาจเป็นผลให้เกิดการแผ่กระจายรังสีที่เป็นอันตรายได้

ตัวฟิวเซอร์

- ตัวฟิวเซอร์จะร้อนมาก ดังนั้น อย่าสัมผัสที่ตัวฟิวเซอร์
- ระหว่างพิมพ์หรือหลังจากพิมพ์ทันที บริเวณใกล้กับทางออกของกระดาษบันทึก (1) จะร้อน ซึ่งถือว่าไม่ผิดปกติแต่อย่างใด

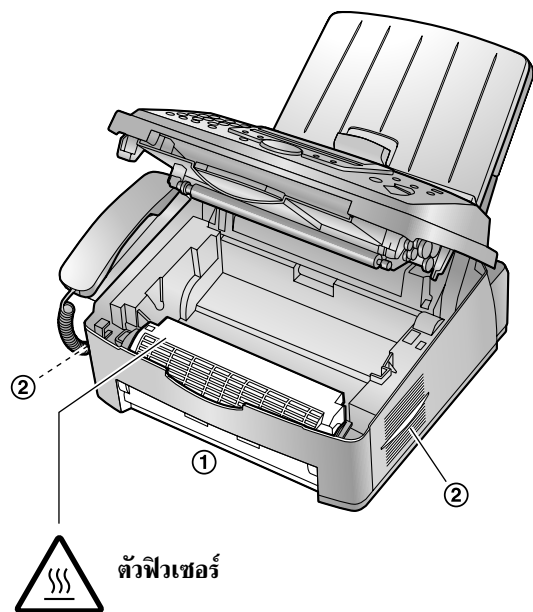

ตัวฟิวเซอร์

ตลับหมึก

- โปรดระมัดระวังในสิ่งต่อไปนี้ขณะใช้งานตลับหมึก
 - อย่าทิ้งตลับหมึกไว้นอกของใส่ป้องกันเป็นเวลานาน เนื่องจากจะทำให้อายุการใช้งานของตลับหมึกลดลง
 - หากมีหมึกเข้าปาก ให้ดื่มน้ำตามมากๆ เพื่อเป็นการเจือจางหมึกในกระเพาะ และรีบไปพบแพทย์ทันที
 - หากมีหมึกเข้าตา ให้ล้างตาด้วยน้ำสะอาด แล้วรีบไปพบแพทย์
 - หากมีหมึกเลอะที่ผิวหนัง ให้ล้างออกด้วยสบู่ และน้ำสะอาด
 - หากสูดดมหมึกเข้าไป ให้ออกไปยังบริเวณที่มีอากาศสดชื่น แล้วไปปรึกษาแพทย์

แม่พิมพ์

- ให้อ่านคู่มือในหน้า 6 ก่อนติดตั้งแม่พิมพ์ หลังจากให้อ่านคำแนะนำในคู่มือแล้ว ให้เปิดช่องป้องกันแม่พิมพ์ แม่พิมพ์จะมีลูกกลิ้งที่ไวต่อแสง ดังนั้นเมื่อให้แม่พิมพ์โดนแสงอาจทำให้ลูกกลิ้งเสียหายได้ เมื่อคุณเปิดช่องป้องกันแล้ว ควรปฏิบัติดังนี้

- อย่าให้แม่พิมพ์ถูกแสงมากกว่า 5 นาที
- อย่าสัมผัสหรือขีดข่วนผิวหน้าของลูกกลิ้งสีเขียว
- อย่าวางแม่พิมพ์ไวใกล้กับบริเวณที่มีฝุ่นหรือ สกปรก หรือในบริเวณที่มีความชื้นสูง
- อย่าให้แม่พิมพ์ถูกแสงแดดโดยตรง

คำเตือน :

- เพื่อป้องกันความเสี่ยงในการเกิดอัคคีภัยหรือไฟฟ้าลัดวงจร อย่าติดตั้งเครื่องในบริเวณที่โดนฝนหรืออับชื้น

เพื่อประสิทธิภาพที่ดีที่สุด

ตลับหมึกและแม่พิมพ์

- ในกระบวนการพิมพ์ จะใช้ความร้อนในการหลอมหมึกให้ติดบนกระดาษ ด้วยเหตุนี้ จึงเป็นเรื่องปกติที่จะมีกลิ่นหมึกระหว่างการทำงาน และหลังจากทำงานสักครู่ ควรแน่ใจว่าได้ใช้งานเครื่องในที่ที่มีอากาศถ่ายเทได้สะดวก
- เพื่อยืดอายุการใช้งานของตัวลูกกลิ้ง ไม่ควรปิดเครื่องทันทีหลังจากที่ทำงานเสร็จ ให้เปิดเครื่องทิ้งไว้ต่อไปอย่างน้อย 30 นาทีหลังจากพิมพ์เสร็จ
- อย่าบังช่องหรือฝาเปิดของเครื่อง ควรตรวจสอบการถ่ายเทอากาศอย่างสม่ำเสมอ และให้ใช้เครื่องดูดฝุ่นดูดฝุ่นที่เกาะอยู่ออก (2)
- ในการเปลี่ยนตลับหมึกหรือตัวลูกกลิ้ง อย่าให้มีสิ่งสกปรก, น้ำ หรือของเหลวใดๆ สัมผัสลูกกลิ้ง เนื่องจากอาจส่งผลกระทบต่อคุณภาพในการพิมพ์ได้

สภาพแวดล้อม

- ตั้งให้เครื่องอยู่ห่างจากอุปกรณ์ไฟฟ้าที่เป็นแหล่งกำเนิดสัญญาณรบกวนต่างๆ เช่น หลอดไฟ เครื่องยนต์
- ควรเก็บรักษาเครื่องให้พ้นฝุ่นละอองและความชื้น
- ไม่ควรให้เครื่องถูกแสงแดดโดยตรง
- อย่าวางของหนักบนเครื่อง
- เมื่อคุณไม่ได้ใช้งานเครื่องเป็นเวลานาน ให้ดึงปลั๊กฟอก
- ควรวางเครื่องให้ห่างจากแหล่งความร้อน เช่น ฮีตเตอร์, เตาน้ำร้อน เป็นต้น นอกจากนี้ ไม่ควรวางเครื่องในห้องที่มีอุณหภูมิต่ำกว่า 10 องศาเซลเซียส และสูงกว่า 32.5 องศาเซลเซียส ไม่ควรวางเครื่องในที่ที่เปียกชื้น

กระดาษ

- ให้เก็บกระดาษที่ไม่ได้ใช้งานในซองบรรจุภัณฑ์เดิม ในสถานที่ที่มีอากาศเย็นและแห้ง มิเช่นนั้น อาจส่งผลต่อคุณภาพการพิมพ์ได้

การดูแลรักษาอย่างสม่ำเสมอ

- เช็ดพื้นผิวด้านนอกของเครื่องด้วยผ้านุ่ม ห้ามใช้น้ำมัน เบนซิน, ทินเนอร์ หรือผงซัก

คำแนะนำและการติดตั้ง

อุปกรณ์เสริม

ข้อมูลเกี่ยวกับอุปกรณ์เสริม 6

การติดตั้ง

ดัดหมึกและแม่พิมพ์ 6

ถาดกระดาษและฝาปิดถาดกระดาษ 8

ถาดรองกระดาษ 8

ถาดรองเอกสาร 8

สายหูโทรศัพท์ 9

กระดาษบันทึก 9

การเตรียมพร้อมทำงาน

การเชื่อมต่อและติดตั้ง

การเชื่อมต่อ 11

การตั้งค่าเริ่มต้น

การตั้งวันที่และเวลา 11

การตั้งโลโก้ 12

การตั้งหมายเลขโทรศัพท์เครื่อง 12

โทรศัพท์

การหมุนหมายเลขโดยอัตโนมัติ

การบันทึกชื่อและหมายเลขโทรศัพท์ลงในปุ่มสัมผัสเดียว
และปุ่ม NAVIGATOR

(Navigator Directory) 14

การโทรออกไปยังปลายทางที่บันทึกไว้ในปุ่มสัมผัสเดียว

และปุ่ม NAVIGATOR (Navigator Directory) 15

โทรสาร

การส่งเอกสาร

การส่งเอกสารโดยตรง 16

การส่งเอกสารโดยใช้ปุ่มสัมผัสเดียวและปุ่ม

Navigator 16

การรับเอกสาร

การรับเอกสารโดยตรง - ไม่ใช้งาน

การรับสายอัตโนมัติ 17

การรับเอกสารอัตโนมัติ - ใช้งานการรับสายอัตโนมัติ 17

คำแนะนำกรณีเกิดปัญหา

ข้อความแสดงข้อผิดพลาด

ข้อความแสดงข้อผิดพลาด - ที่หน้าจอแสดงผล 18

ข้อมูลทั่วไป

คุณสมบัติเฉพาะ

คุณสมบัติเฉพาะ 20

ข้อมูลเกี่ยวกับอุปกรณ์สิ้นเปลือง

- ตลับหมึกสำรอง (KX-FA83E หรือ KX-FA83A)
- แม่พิมพ์สำรอง (KX-FA84E หรือ KX-FA84A)

ตลับหมึกและแม่พิมพ์

ตลับหมึกพิมพ์ที่มาพร้อมกับเครื่องคือตลับหมึกพิมพ์เริ่มต้นซึ่งสามารถพิมพ์บนกระดาษขนาด A4 ที่มีพื้นที่การพิมพ์ 5% ได้ถึง 800 หน้า

ข้อควรระวัง:

- ให้อ่านคำแนะนำต่อไปนี่ก่อนเริ่มติดตั้ง หลังจากที่คุณอ่านแล้วให้เปิดช่องป้องกันแม่พิมพ์ แม่พิมพ์จะมีลูกกลิ้งที่ไวต่อแสง ดังนั้น ถ้าแม่พิมพ์โดนแสงอาจทำให้ลูกกลิ้งเสียหายได้ เมื่อคุณเปิดช่องป้องกันแล้ว ควรปฏิบัติดังนี้
 - อย่าให้แม่พิมพ์ถูกแสงมากกว่า 5 นาที
 - อย่าสัมผัสหรือขีดข่วนผิวหน้าของลูกกลิ้งสีเขียว
 - อย่าวางแม่พิมพ์ไว้ใกล้กับบริเวณที่มีฝุ่นหรือสกปรก หรือในบริเวณที่มีความชื้นสูง
 - อย่าให้แม่พิมพ์ถูกแสงแดดโดยตรง
- อย่าทิ้งตลับหมึกไว้นอกช่องป้องกันเป็นเวลานาน เนื่องจากจะทำให้อายุการใช้งานของตลับหมึกลดลง

- 1 ก่อนเปิดช่องป้องกันของตลับหมึกอันใหม่ ให้เขย่าในแนวตั้งอย่างน้อย 5 ครั้ง

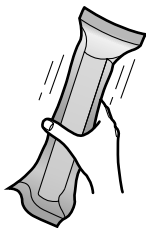

- 2 นำตลับหมึกและแม่พิมพ์ออกจากช่องป้องกันตั้งแผ่นกันหมึก (1) ออกจากตลับหมึก

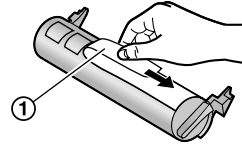

- 3 วางตลับหมึก (1) ลงในที่แม่พิมพ์ (2) ในแนวตั้งตรง

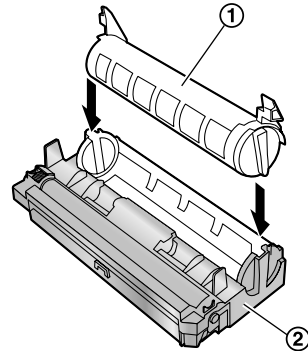

- 4 กดตลับหมึกลงให้เข้าล็อกกับแม่พิมพ์

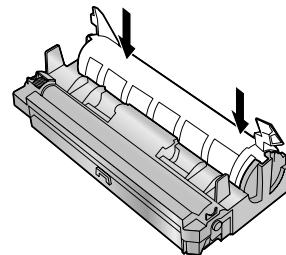

- 5 หมุนคันโยกทั้งสองด้าน (1) บนตลับหมึกให้แน่น

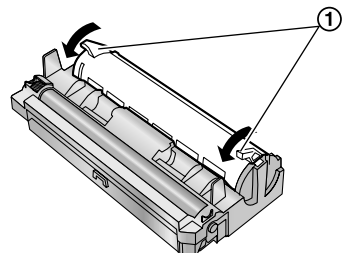

6 ตรวจสอบว่าเครื่องหมายสามเหลี่ยม (1) ตรงกัน เพื่อแสดงว่าติดตั้งกลับหมึกอย่างถูกต้องแล้ว

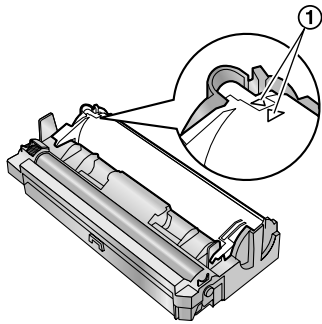

8 ติดตั้งแม่พิมพ์และหมึก ที่ติดตั้งแล้ว (1) ลงในเครื่อง โดยจับบริเวณก้านจับตามรูป

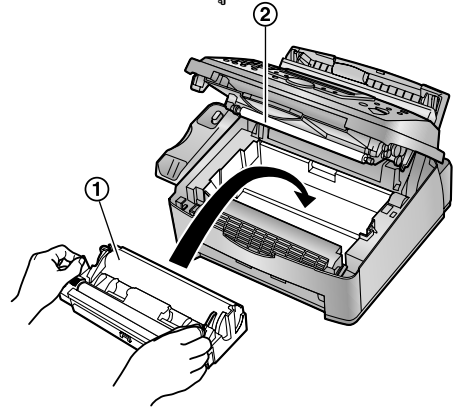

7 เปิดฝาครอบเครื่องด้านหน้า (1) ขึ้น โดยยกบริเวณคำว่า OPEN ค้างไว้ (2)

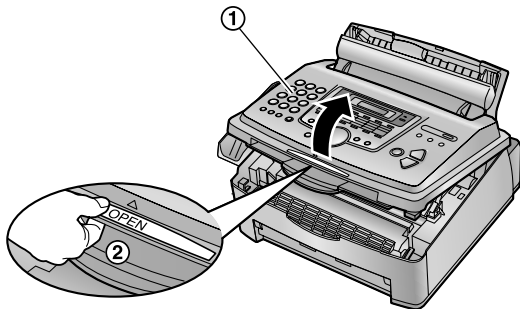

- ระวังอย่าสัมผัสถูกลูกกลิ้ง (2)

9 ปิดฝาครอบเครื่องด้านหน้า โดยกดบริเวณมุมของฝาครอบลงจนเข้าล็อก (1)

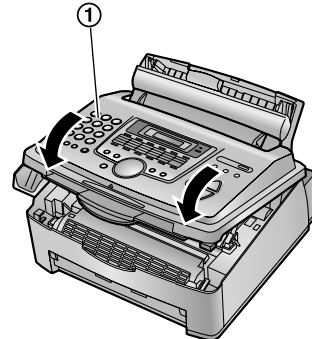

- ถ้ากระจกด้านล่าง (3) สกปรก ให้ใช้ผ้านุ่มแห้งทำความสะอาด

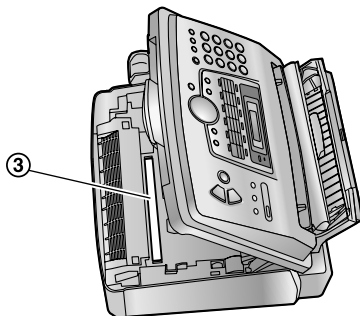

- เมื่อหน้าจอแสดงข้อความ "PLEASE WAIT" ห้ามเปิดฝาครอบเครื่อง หรือถอดสายไฟออก

ถาดกระดาษและฝาปิดถาดกระดาษ

1 ใส่ถาดกระดาษ (1) ลงในช่องเสียบ (2) ที่ด้านหลังเครื่อง

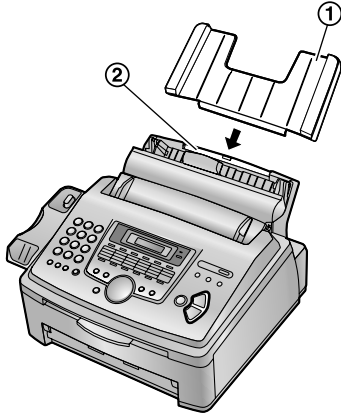

2 ดึงตัวยึดกระดาษออกมา (1) แล้วติดฝาปิดถาดกระดาษ (2) จากนั้นดันตัวยึดกระดาษกลับเข้าที่ (3)

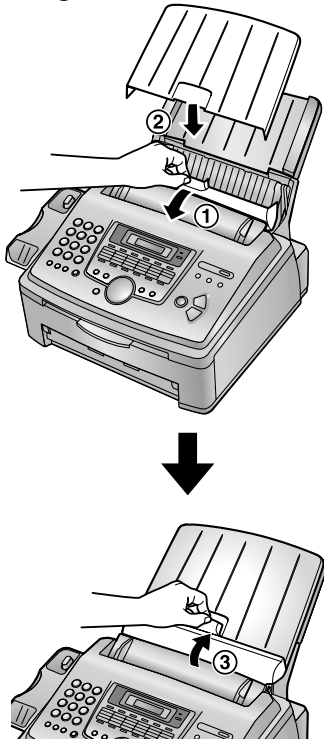

เมื่อคุณใช้กระดาษ Legal ไม่ควรติดฝาปิดถาดกระดาษ

การถอดถาดรองกระดาษออก

ดึงถาดรองกระดาษออกตามทิศทางลูกศร

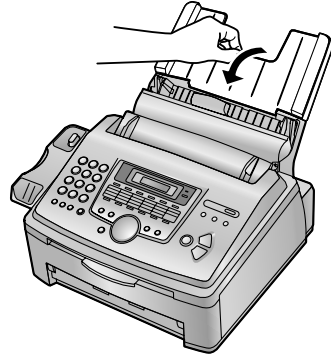

ถาดรองกระดาษบันทึกขาออก

จัดแนวเดือย (2) ที่ด้านล่างของเครื่องให้ตรงกับช่องเสียบ (1) ในถาดรองกระดาษ จากนั้น ใส่แท็บทั้งสองด้านของถาดรองกระดาษลงในช่องเสียบบนเครื่อง (3)

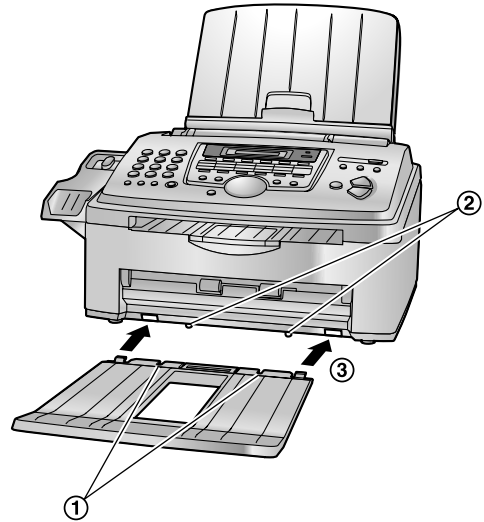

ถาดรองเอกสาร

ค่อยๆ ดึงถาดรองเอกสาร (1) ออกมาในแนวตรงจนเข้าที่ จากนั้น กดที่จุดกึ่งกลางของถาดรองเอกสาร (2) เพื่อเปิดถาดเอกสารเสริม (3)

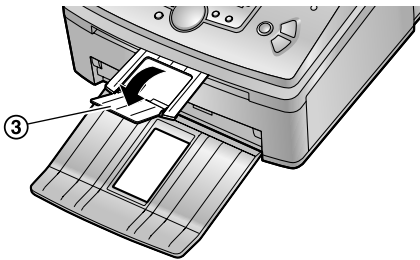
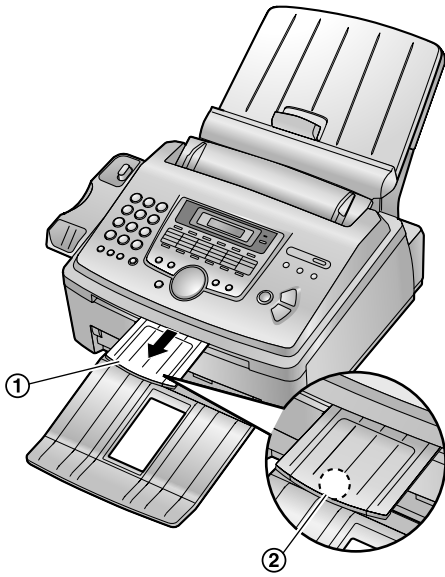

กระดาษบันทึก

คุณสามารถใช้กระดาษขนาด A4, Letter หรือ Legal สำหรับข้อความโทรสารได้

- กระดาษ ขนาด 60-75 แกรม ได้ถึง 250 แผ่น
- กระดาษ ขนาด 80 แกรม ได้ถึง 230 แผ่น
- กระดาษ ขนาด 90 แกรม ได้ถึง 200 แผ่น

1 ก่อนที่จะใส่ปึกกระดาษ ให้คลี่กระดาษออกจากกันก่อน เพื่อป้องกันปัญหากระดาษติด

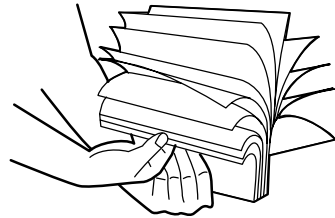

2 ดึงตัวยึดกระดาษออกมา (1)

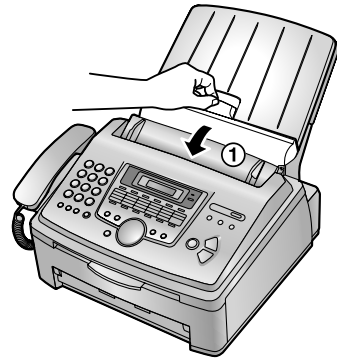

สายหุโทรศัพท์

ต่อสายหุโทรศัพท์ (1)

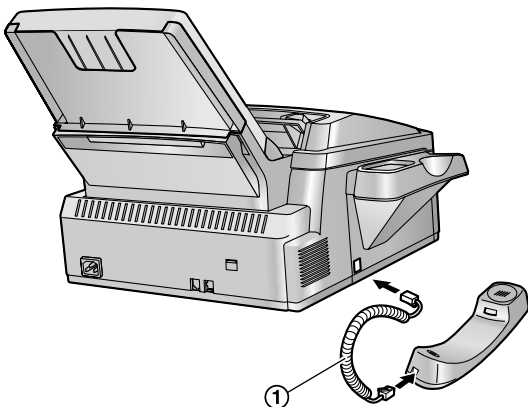

3 ถอดฝาปิดถาดกระดาษออก (1)

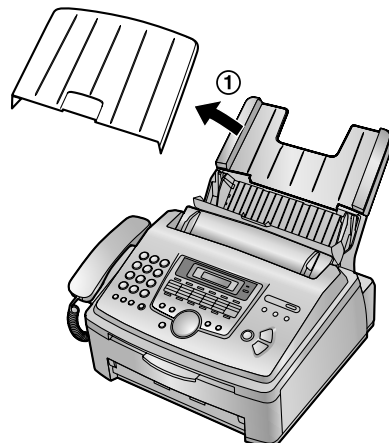

4 ใส่กระดาษ โดยคว่ำด้านที่ต้องการพิมพ์ลง (①)

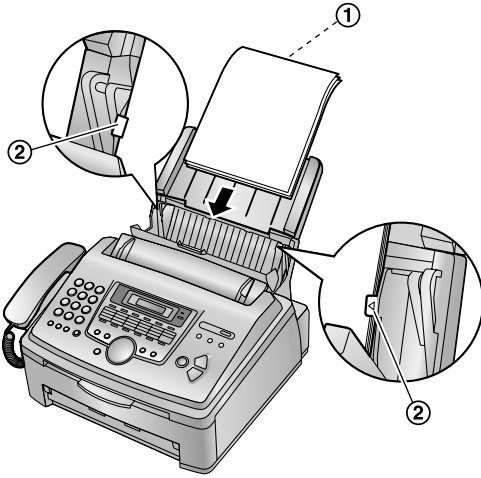

- ไม่ควรใส่กระดาษสูงเกินแนวกัน (②)
- หากใส่กระดาษได้ไม่ถูกต้อง อาจทำให้กระดาษบันทึกติดได้ ให้ใส่กระดาษให้ถูกต้อง

ถูกต้อง

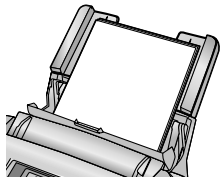

ไม่ถูกต้อง

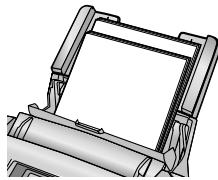

5 ปิดฝาปิดถาดกระดาษกลับเข้าที่ (①)

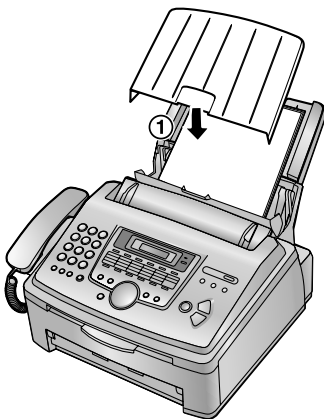

6 ดันตัวยึดกระดาษกลับเข้าที่ (①)

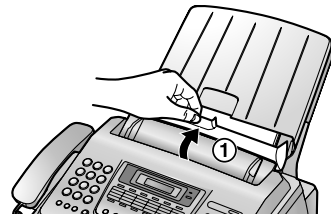

การใช้กระดาษ A4

ใส่แถบที่ตัวกันกระดาษ A4 (①) ลงในช่อง

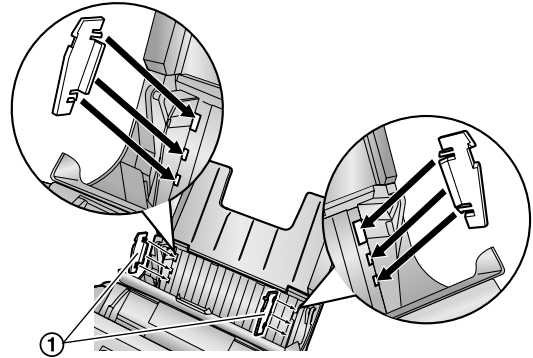

- "L" จะอยู่ที่ด้านซ้ายของตัวกันกระดาษ A4
- "R" จะอยู่ที่ด้านขวาของตัวกันกระดาษ A4

หมายเหตุ:

- เมื่อคุณใช้กระดาษ Letter หรือ Legal คุณไม่จำเป็นต้องติดตั้งตัวกันกระดาษ A4
- เปลี่ยนขนาดกระดาษเป็น "A4" (คุณสมบัติที่ 16)

การเชื่อมต่อ

ข้อควรระวัง:

- แนะนำให้ติดตั้งเครื่องในบริเวณที่ใกล้กับปลั๊กไฟ และเข้าถึงได้ง่าย
- โปรดแน่ใจว่าได้ใช้สายโทรศัพท์ที่มาพร้อมกับเครื่องนี้
- อย่าดึงยึดสายโทรศัพท์

- ① สายโทรศัพท์
 - ต่อเข้ากับช่องเสียบสายโทรศัพท์หนึ่งช่อง
- ② สายไฟ
 - ต่อเข้ากับเต้าเสียบไฟฟ้า (220-240 V, 50-60 Hz)
- ③ ช่องเสียบ [EXT]
 - ถอดเครื่องระงับการโทรออก (หากติดตั้งไว้)
- ④ เครื่องตอบรับโทรศัพท์ (ไม่ได้ให้มาพร้อมกับเครื่อง)

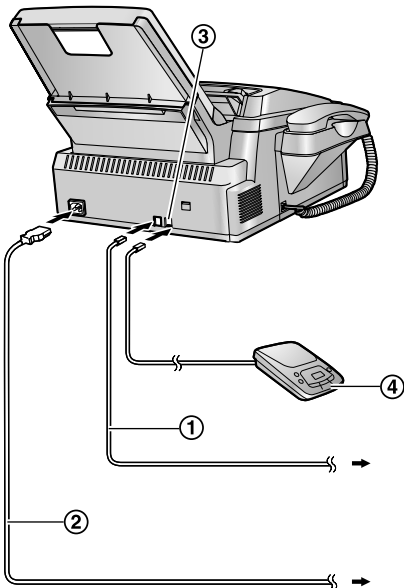

การตั้งวันที่และเวลา

คุณต้องตั้งค่าวันที่และเวลา

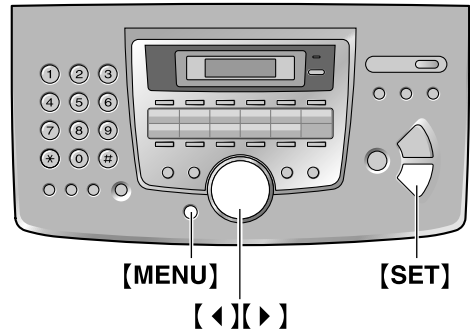

1 กด [MENU]

2 กด [◀] หรือ [▶] ซ้ำๆ เพื่อให้หน้าจอแสดงข้อความต่อไปนี้

SET DATE & TIME
PRESS SET

3 กด [SET]

4 ป้อน เดือน/วัน/ปี ปัจจุบันโดยใช้เลข 2 หลักป้อนแทนค่าต่างๆ

5 ป้อน ชั่วโมง/นาที โดยใช้เลข 2 หลักป้อนแทนค่าต่างๆ และกด [*] เพื่อเลือก "AM" หรือ "PM"

6 กด [SET]

7 กด [MENU] เพื่อออกจากโปรแกรม

ในการแก้ไขข้อผิดพลาด

กด [◀] หรือ [▶] เพื่อเลื่อนเคอร์เซอร์ไปยังตัวเลขที่ผิดและทำการแก้ไข

การตั้งโลโก้

โลโก้จะเป็นชื่อหรือชื่อบริษัทได้

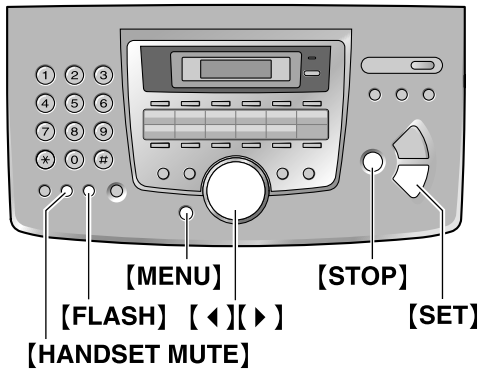

- กด [MENU]
- กด [◀] หรือ [▶] ซ้ำๆ เพื่อให้หน้าจอแสดงข้อความต่อไปนี้

YOUR LOGO
PRESS SET

- กด [SET]
- ป้อนโลโก้ ไม่เกิน 30 ตัวอักษร โปรดดูรายละเอียดที่ตารางตัวอักษรในหน้า 12
- กด [SET]
- กด [MENU] เพื่อออกจากโปรแกรม

ในการเลือกตัวอักษรโดยใช้ปุ่มตัวเลข

แป้นกด	ตัวอักษร
[1]	1 [] { } + - / = , . _ ` : ; ?
[2]	A B C a b c 2
[3]	D E F d e f 3
[4]	G H I g h i 4
[5]	J K L j k l 5
[6]	M N O m n o 6
[7]	P Q R S p q r s 7
[8]	T U V t u v 8
[9]	W X Y Z w x y z 9

แป้นกด	ตัวอักษร
[0]	0 () < > ! " # \$ % & ¥ * @ ^ ' →
[#]	ใช้เปลี่ยนตัวอักษรระหว่างตัวพิมพ์ใหญ่และตัวพิมพ์เล็ก
[FLASH]	สำหรับป้อนเครื่องหมาย "-"
[HAND SET MUTE]	สำหรับแทรกช่องว่าง
[STOP]	สำหรับลบตัวเลขหรือตัวอักษร

ในการแก้ไขข้อผิดพลาด

กด [◀] หรือ [▶] เพื่อเลื่อนเคอร์เซอร์ไปยังตัวอักษรที่ผิดและทำการแก้ไข

ในการลบตัวอักษร

การแก้ไขข้อผิดพลาด

กด [◀] หรือ [▶] เพื่อเลื่อนเคอร์เซอร์ไปยังตัวอักษรที่ต้องการลบ แล้วกดปุ่ม [STOP]

- ในการลบตัวอักษร ให้กดปุ่ม [STOP] ค้างไว้

การตั้งหมายเลขโทรศัพท์เครื่อง

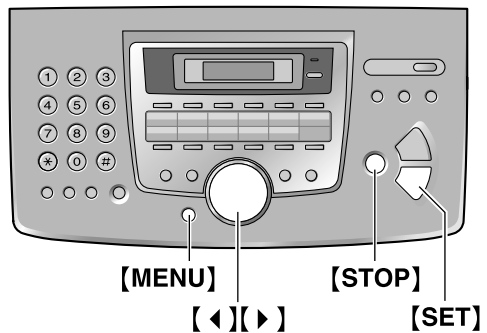

- กด [MENU]
- กด [◀] หรือ [▶] ซ้ำๆ เพื่อให้หน้าจอแสดงข้อความต่อไปนี้

YOUR FAX NO.
PRESS SET

- กด [SET]
- ป้อนหมายเลขโทรสาร ไม่เกิน 20 หลัก
- กด [SET]
- กด [MENU] เพื่อออกจากโปรแกรม

ในการแก้ไขข้อผิดพลาด

กด [◀] หรือ [▶] เพื่อเลื่อนเคอร์เซอร์ไปยังตัวเลขที่ผิด
และทำการแก้ไข

ในการลบตัวเลข

การแก้ไขข้อผิดพลาด

กด [◀] หรือ [▶] เพื่อเลื่อนเคอร์เซอร์ไปยังตัวเลขที่ต้องการ
ลบ แล้วกดปุ่ม **[STOP]**

- ในการลบตัวเลขทั้งหมด ให้กดปุ่ม **[STOP]** ค้างไว้

การบันทึกชื่อและหมายเลขโทรศัพท์ โดย ใช้ปุ่มสัมผัสเดียวและปุ่ม NAVIGATOR

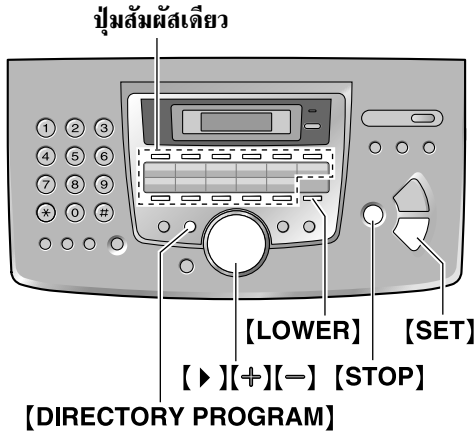

การบันทึกหมายเลขโทรออกแบบปุ่มสัมผัสเดียว

- 1 กด [DIRECTORY PROGRAM]
- 2 เลือกปุ่มสัมผัสเดียวที่ต้องการบันทึก
สำหรับปลายทางที่ 1-3 :
 1. กดปุ่มสัมผัสเดียวที่ต้องการ

ตัวอย่าง: STATION 1
DIAL MODE [±]
2. กด [SET]
สำหรับปลายทางที่ 4-11 :
 1. กดปุ่มสัมผัสเดียวที่ต้องการ
- สำหรับปลายทางที่ 12-22 :
กด [LOWER] แล้วกดปุ่มสัมผัสเดียวที่ต้องการ
- 3 ป้อนชื่อปลายทางไม่เกิน 10 ตัวอักษร
(โปรดดูที่คำแนะนำในหน้า 12)
- 4 กด [SET]
- 5 ป้อนหมายเลขโทรศัพท์ปลายทางไม่เกิน 30 หลัก
- 6 กด [SET]
 - ในการบันทึกหมายเลขปลายทางอื่นๆ ให้ทำซ้ำขั้นตอนที่ 2 ถึง 6
- 7 กด [DIRECTORY PROGRAM]

การบันทึกหมายเลขลงในปุ่ม NAVIGATOR

- 1 กด [DIRECTORY PROGRAM]
- 2 กด [▶]
- 3 ป้อนชื่อ ไม่เกิน 10 ตัวอักษร
(โปรดดูที่คำแนะนำในหน้า 12)
- 4 กด [SET]
- 5 ป้อนหมายเลขโทรศัพท์ ไม่เกิน 30 หลัก
- 6 กด [SET]
 - ในการบันทึกหมายเลขปลายทางอื่นๆ ให้ทำซ้ำขั้นตอนที่ 3 ถึง 6

การแก้ไขหมายเลขที่บันทึกไว้

- 1 กด [▶]
 - โปรดดูให้แน่ใจว่าไม่มีเอกสารในช่องใส่เอกสาร
- 2 กด [±] หรือ [-] เพื่อให้หน้าจอแสดงรายการที่ต้องการแก้ไข
- 3 กด [DIRECTORY PROGRAM]
- 4 กด [*]
 - หากคุณไม่ต้องการแก้ไขชื่อ ให้ข้ามไปที่ขั้นตอนที่ 6
- 5 แก้ไขชื่อ สำหรับข้อมูลเพิ่มเติม โปรดดูที่ขั้นตอนในการบันทึกในหน้า 14
- 6 กด [SET]
 - หากคุณไม่ต้องการแก้ไขหมายเลขโทรศัพท์ ให้ข้ามไปที่ขั้นตอนที่ 8
- 7 แก้ไขหมายเลขโทรศัพท์ สำหรับข้อมูลเพิ่มเติม โปรดดูที่ขั้นตอนในการจัดเก็บในหน้า 14
- 8 กด [SET]
 - ในการแก้ไขหมายเลขอื่นๆ ให้ทำซ้ำขั้นตอนที่ 2 ถึง 8
- 9 กดปุ่ม [STOP]

การโทรออกโดยใช้ปุ่มโทรออกแบบ ปุ่มสัมผัสเดียว หรือปุ่ม NAVIGATOR

การโทรออกโดยใช้ปุ่มสัมผัสเดียว

- 1 กด **[MONITOR]** หรือ ขกหูโทรศัพท์
- 2 เลือกปุ่มที่ตั้งไว้ที่ต้องการ
สำหรับปลายทางที่ 1-11 :
กดปุ่มที่ตั้งไว้ที่ต้องการ
สำหรับปลายทางที่ 12-22 :
กด **[LOWER]** แล้วกดปุ่มที่ตั้งไว้ที่ต้องการ
 - เครื่องจะโทรไปยังหมายเลขที่บันทึกไว้โดยอัตโนมัติ

การโทรออกโดยใช้ปุ่ม NAVIGATOR

- 1 กด **[▶]**
 - โปรดดูให้แน่ใจว่าไม่มีเอกสารในช่องใส่เอกสาร
- 2 กด **[+]** หรือ **[-]** ซ้ำ ๆ เพื่อให้หน้าจอแสดงรายการที่ต้องการ
- 3 กด **[MONITOR]** หรือ ขกหูโทรศัพท์
 - เครื่องจะโทรไปยังหมายเลขที่บันทึกไว้โดยอัตโนมัติ

การส่งเอกสารด้วยตนเอง

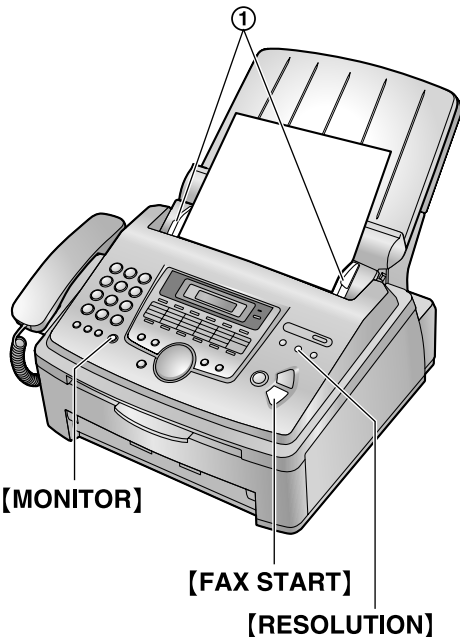

- 1 ปรับความกว้างของตัวกั้นเอกสาร (①) ให้พอดีกับความกว้างของเอกสาร
- 2 ใส่เอกสาร (ไม่เกิน 20 แผ่น) โดยคว่ำหน้าที่ต้องการลงจนกระทั่งได้ยินเสียงบี๊บ และเครื่องจะดึงเอกสารเข้าไป
 - หากตัวกั้นเอกสารไม่พอดีกับขนาดของเอกสาร ให้ปรับตัวกั้นกระดาษใหม่
- 3 ถ้าต้องการเลือกความละเอียด ให้กด **[RESOLUTION]** ซ้ำๆ เพื่อเลือก ความละเอียดตามต้องการ
- 4 กด **[MONITOR]**
- 5 ป้อนหมายเลขโทรสารปลายทาง
- 6 เมื่อได้ยินสัญญาณแฟกซ์ :
 - กด **[FAX START]**
 - เมื่อมีผู้รับสาย :
 - ให้ยกหูโทรศัพท์ แล้วแจ้งปลายทางให้กดปุ่ม start เมื่อได้ยินสัญญาณแฟกซ์ ให้กด **[FAX START]**

หมายเหตุ:

- หลังจากที่เกิดปุ่ม **[FAX START]**, คุณสามารถวางหูโทรศัพท์ก็ได้

ในการเลือกความละเอียด

เลือกความละเอียดที่ต้องการตามประเภทของเอกสาร

- “**STARNDARD**”: สำหรับเอกสารที่พิมพ์ หรือเป็นตัวพิมพ์ดีด ที่มีขนาดตัวอักษรแบบปกติ
- “**FINE**”: สำหรับเอกสารที่มีขนาดตัวอักษรเล็ก
- “**SUPER FINE**”: สำหรับเอกสารที่มีขนาดตัวอักษรเล็ก มาก ซึ่งการตั้งค่านี้อาจมีผลต่อเมื่อเครื่องโทรสารปลายทางสามารถรองรับคุณสมบัตินี้ได้
- “**PHOTO**”: สำหรับเอกสารที่เป็นรูปภาพ, ภาพวาด และอื่นๆ
- “**PHOTO WITH TEXT**”: สำหรับเอกสารที่มีทั้งรูปภาพและตัวอักษร

การส่งเอกสารโดยใช้ปุ่มสัมผัสเดียวและปุ่ม Navigator

- 1 ปรับความกว้างของตัวกั้นเอกสาร ให้พอดีกับความกว้างของเอกสาร
- 2 ใส่เอกสาร (ไม่เกิน 20 แผ่น) โดยคว่ำหน้าที่ต้องการลงจนกระทั่งได้ยินเสียงบี๊บ และเครื่องจะดึงเอกสารเข้าไป
 - หากตัวกั้นเอกสารไม่พอดีกับขนาดของเอกสาร ให้ปรับตัวกั้นกระดาษใหม่
- 3 ถ้าต้องการเลือกความละเอียดการสแกนเอกสาร ให้กด **[RESOLUTION]** ซ้ำๆ เพื่อเลือก ความละเอียดตามต้องการ (หน้า 16)
- 4 ป้อนหมายเลขปลายทาง
 - การใส่ปลายทางที่ตั้งไว้ที่ 1-11 :**
กดปุ่มที่ตั้งไว้ที่ต้องการ
 - การใส่ปลายทางที่ตั้งไว้ที่ 12-22 :**
กด **[LOWER]** แล้วกดปุ่มที่ตั้งไว้ที่ต้องการ
 - การใช้ปุ่ม Navigator:**
กด **[◀]** หรือ **[▶]** แล้วกด **[+]** หรือ **[-]** ซ้ำๆ เพื่อให้หน้าจอแสดงรายการที่ต้องการ แล้วกด **[FAX START]**

การรับเอกสารโดยตรง — ไม่ใช้งาน การรับสายอัตโนมัติ

การใช้โหมด TEL

ตั้งเครื่องโทรสารให้เป็นโหมด TEL โดยกด

[AUTO ANSWER] ซ้ำๆ เพื่อให้หน้าจอแสดงข้อความต่อไปนี้

TEL MODE

- ไฟแสดง **[AUTO ANSWER]** จะดับลง (OFF)

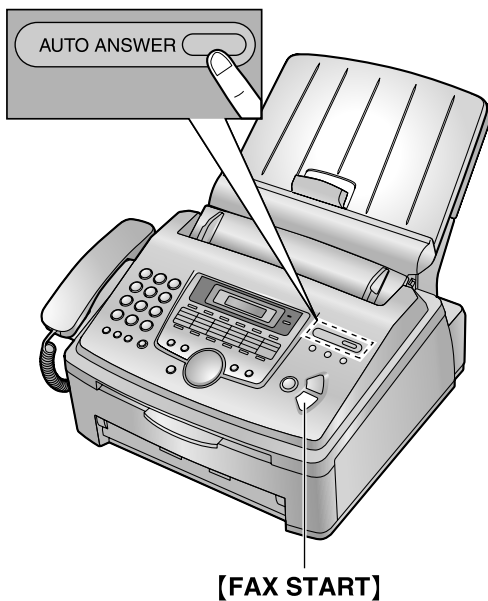

วิธีรับสายโทรศัพท์และรับโทรสาร

- ยกหูโทรศัพท์เพื่อรับสายเรียกเข้า
- เมื่อ :
 - ต้องรับเอกสาร
 - ได้ยินสัญญาณแฟกซ์ (เสียงบีบซ้ำๆ) หรือ
 - ไม่ได้ยินเสียง ให้กด **[FAX START]**
- วางหูโทรศัพท์ลง
 - เครื่องจะเริ่มรับเอกสาร
 - ถ้าไม่ทำการรับสายภายใน 10 ครั้ง เครื่องจะเปลี่ยนไปเป็นการรับเอกสารชั่วคราว เพื่อให้คู่สนทนาสามารถส่งแฟกซ์ได้

การรับเอกสารอัตโนมัติ — ใช้งานการรับ สายอัตโนมัติ

การใช้โหมด FAX ONLY

กด **[AUTO ANSWER]** ซ้ำๆ เพื่อให้หน้าจอแสดงข้อความต่อไปนี้

FAX ONLY MODE

- ไฟแสดง **[AUTO ANSWER]** จะสว่างขึ้น (ON)

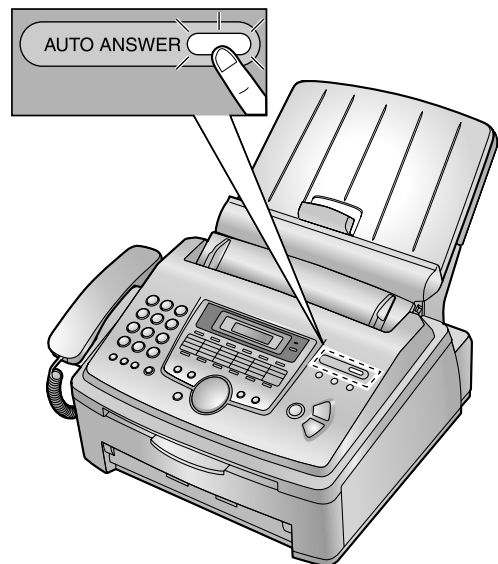

วิธีรับโทรสาร

เมื่อมีการรับสาย เครื่องจะตอบรับทุกสายที่โทรเข้าโดยอัตโนมัติ และจะรับเฉพาะเอกสารแฟกซ์เท่านั้น

ข้อความแสดงข้อผิดพลาด - บนจอแสดงผล

ผล

หากเครื่องตรวจพบปัญหา จะปรากฏข้อความใดข้อความหนึ่งต่อไปนี้บนจอแสดงผล

CALL SERVICE

- มีสิ่งผิดปกติเกิดขึ้นกับเครื่อง ให้ติดต่อศูนย์บริการ

CHANGE DRUM



CHANGE SUPPLIES

- มีสิ่งผิดปกติเกิดขึ้นที่แม่พิมพ์ ให้เปลี่ยนแม่พิมพ์และดรัมหมึกใหม่

CHECK DOCUMENT

- ไม่มีการดึงเอกสารเข้าเครื่อง ให้ป้อนเอกสารใหม่ หากเกิดปัญหานี้อีกครั้ง ให้ทำความสะอาดลูกกลิ้งตัวป้อนเอกสาร แล้วลองใหม่อีกครั้ง

CHECK DRUM

- ใส่แม่พิมพ์ไม่ถูกต้อง ให้ใส่ใหม่อีกครั้งให้ถูกต้อง (หน้า 6)

CHECK MEMORY

- มีการลบหน่วยความจำ (หมายเลขโทรศัพท์, ค่าต่างๆ และอื่นๆ) ให้ทำการบันทึกใหม่

COVER OPEN

- ฝาครอบด้านหน้าเปิดอยู่ ให้ปิดฝาครอบดังกล่าว

DIRECTORY FULL

- ไม่มีที่ว่างสำหรับบันทึกรายชื่อใหม่ในไดเรกทอรี ... ให้ลบรายการที่ไม่จำเป็นทิ้ง

**DRUM LIFE OVER
REPLACE DRUM**



CHANGE SUPPLIES

- ลูกกลิ้งหมดอายุการใช้งานแล้ว ให้เปลี่ยนแม่พิมพ์ใหม่ที่

FAILED PICK UP

- การดึงกระดาษบันทึกเข้าเครื่องไม่ถูกต้อง ให้ใส่กระดาษบันทึกใหม่

FAX IN MEMORY

- เครื่องมีเอกสารในหน่วยความจำแล้ว โปรดดูที่คำแนะนำที่หน้าจอแสดงผลและปฏิบัติตาม เพื่อพิมพ์เอกสารออกมา โปรดดูความจุของหน่วยความจำแฟกซ์ ที่หน้า 20

FAX MEMORY FULL

- หน่วยความจำของการรับเอกสารเต็มเนื่องจากไม่มีกระดาษบันทึก หรือเกิดปัญหากระดาษบันทึกติด ให้ใส่กระดาษ หรือนำกระดาษที่ติดอยู่ออก (หน้า 9)
- เมื่อใช้งานการส่งเอกสารจากหน่วยความจำ แล้วเอกสารนั้นมีขนาดเกินหน่วยความจำของเครื่อง ให้ส่งเอกสารโดยตรงแทน

LOW TEMP.

- อุณหภูมิภายในเครื่องเย็นเกินไปทำให้ทำงานไม่ได้ ให้ใช้งานเครื่องในบริเวณที่อุ่นกว่า ในขณะที่เครื่องไม่สามารถทำงานได้ เอกสารที่ได้รับจะถูกเก็บไว้ในหน่วยความจำเป็นการชั่วคราว และจะพิมพ์ออกมาโดยอัตโนมัติเมื่อเครื่องเริ่มอุ่น

MEMORY FULL

- เมื่อทำสำเนา แล้วเอกสารนั้นมีขนาดเกินหน่วยความจำของเครื่อง ให้กด **[STOP]** เพื่อลบข้อความนี้ แบ่งเอกสารออกเป็นส่วน

MODEM ERROR

- วงจรโมเด็มมีปัญหา ให้ติดต่อศูนย์บริการ

NO FAX REPLY

- เครื่องปลายทางสายไม่ว่าง หรือกระดาษหมด ให้ลองส่งใหม่อีกครั้ง

OUT OF PAPER

- กระดาษบันทึกหมดหรือยังไม่ได้ใส่กระดาษ ให้ทำการใส่กระดาษ (หน้า 9)
- กระดาษไม่ถูกดึงเข้าเครื่อง ให้ใส่กระดาษ ใหม่ (หน้า 9)

PAPER JAMMED

- กระดาษบันทึกติด ให้เอากระดาษที่ติดออก

PLEASE WAIT

- เครื่องกำลังอุ่นเครื่อง ให้รอสักครู่

POLLING ERROR

- เครื่องโทรสารปลายทางไม่สามารถใช้งานฟังก์ชันการเรียกเอกสารได้ ให้ตรวจสอบกับผู้รับปลายทาง

REDIAL TIME OUT

- เครื่องปลายทางสายไม่ว่าง หรือกระดาษหมด ให้ลองส่งใหม่อีกครั้ง

REMOVE DOCUMENT

- เอกสารติด ให้นำเอกสารที่ติดอยู่ออก
- มีการส่งเอกสารที่มีความยาวเกินกว่า 600 มม. กด **[STOP]** เพื่อนำเอกสารออก ให้แบ่งเอกสารออกเป็น 2 ส่วน หรือมากกว่านั้นแล้วลองส่งใหม่อีกครั้ง

REPLACE DRUM SOON

- แม่พิมพ์ใกล้หมดอายุการใช้งาน ให้เปลี่ยนแม่พิมพ์ใหม่ให้เร็วที่สุดเท่าที่จะเป็นไปได้

TONER EMPTY



CHANGE SUPPLIES

- หมึกหมดอายุการใช้งานแล้ว ให้เปลี่ยนตลับหมึกทันที

TONER LOW



CHANGE SUPPLIES

- หมึกใกล้หมดอายุการใช้งาน ให้เปลี่ยนตลับหมึกให้เร็วที่สุดเท่าที่จะเป็นไปได้

TRANSMIT ERROR

- การส่งผิดพลาด ให้ลองส่งใหม่อีกครั้ง

WARM UP

- อุณหภูมิภายในเครื่องเย็นเกินไป ให้รอเครื่องอุ่นขึ้นก่อน

WRONG PAPER

- มีการพิมพ์ข้อความโทรสารลงบนกระดาษที่สั้นกว่ากระดาษ Letter ให้ใช้กระดาษที่มีขนาดเหมาะสม (หน้า 21)

รายละเอียดทางด้านเทคนิค

สายโทรศัพท์ที่ใช้ได้:

ระบบโทรศัพท์จากผู้ให้บริการ

ขนาดเอกสาร:

ความกว้างสูงสุด 216 มม., ความยาวสูงสุด 600 มม.

ความกว้างที่สามารถสแกนได้:

208 มม.

ความกว้างที่สามารถพิมพ์ได้:

Letter/Legal: 208 มม.

A4: 202 มม.

ความเร็วในการส่ง*1:

ประมาณ 6 วินาที/หน้า (ECM-MMR)*2

ประมาณ 8 วินาที/หน้า (ECM-MMR)*3

ความละเอียดในการสแกน:

แนวนอน: 8 จุด/มม.

แนวตั้ง: 3.85 เส้น/มม. ที่ความละเอียด Standard,
7.7 เส้น/มม. ที่ความละเอียด Fine/Photo/Photo with text,
15.4 เส้น/มม. ที่ความละเอียด Super fine

ความละเอียดของภาพถ่าย:

64 ระดับ

ประเภทของสแกนเนอร์:

Contact Image Sensor

ประเภทของเครื่องพิมพ์:

เครื่องพิมพ์ระบบเลเซอร์

ระบบการบีบอัดข้อมูล:

Modified Huffman (MH), Modified READ (MR),

Modified Modified READ (MMR)

ความเร็วโมเด็ม:

14,400 / 12,000 / 9,600 / 7,200 / 4,800 / 2,400 bps, ะบบ Fallback แบบอัตโนมัติ

สภาพแวดล้อมในการทำงาน:

10 - 32.5 องศาเซลเซียส, ความชื้นสัมพัทธ์ (RH) 20% - 80%

ขนาด:

ความสูง 370 มม. × ความกว้าง 430 มม. × ความลึก 480 มม.
(โดยประมาณ)

น้ำหนักรวม:

ประมาณ 9.2 กิโลกรัม

การใช้พลังงาน:

โหมดสแตนด์บาย: ประมาณ 4 วัตต์

การส่ง: ประมาณ 12 วัตต์

การรับ: ประมาณ 290 วัตต์

การทำสำเนา: ประมาณ 290 วัตต์

สูงสุด: ประมาณ 950 วัตต์ (เมื่อเปิดหลอดไฟฟิวเซอร์)

แหล่งจ่ายไฟ:

220-240 V AC, 50/60 Hz

หน่วยความจำเอกสาร:

ประมาณ 120 หน้าของหน่วยความจำในการส่ง

ประมาณ 170 หน้าของหน่วยความจำในการรับ

(ทดสอบจากเอกสารมาตรฐาน ITU-T No.1 Test Chart

ที่ความละเอียดมาตรฐาน)

คุณสมบัติของแสงเลเซอร์:

เอาต์พุตเลเซอร์: สูงสุด 5 mW

ความยาวคลื่น: 760-800 นาโนเมตร

เวลาในการแผ่กระจาย: ต่อเนื่อง

ความเร็วในการพิมพ์:

ประมาณ 14 หน้าต่อนาที (ppm)

ความละเอียดในการพิมพ์:

600 × 600 dpi

- *1 ความเร็วในการส่งขึ้นอยู่กับเนื้อหาในหน้ากระดาษ, ความละเอียด, สภาพของสายโทรศัพท์ และความสามารถของเครื่องโทรสารปลายทาง
- *2 ความเร็วในการส่งยึดตาม Original Test Chart หากเครื่องโทรสารปลายทางมีคุณสมบัติต่ำกว่า
- *3 ความเร็วในการส่งยึดตาม ITU-T No.1 Test Chart หากเครื่องโทรสารปลายทางมีคุณสมบัติต่ำกว่าระยะเวลาในการส่งอาจนานขึ้น

ITU-T No.1 Test Chart

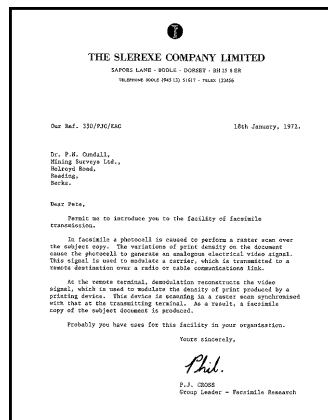

ต้นฉบับ Test Chart



ข้อมูลจำเพาะของกระดาษ

ขนาดกระดาษ:

A4: 210 มม. × 297 มม.

Letter: 216 มม. × 279 มม.

Legal: 216 มม. × 356 มม.

น้ำหนักของกระดาษ:

60-90 แกรม

ผู้ผลิต:

Panasonic Communications (Malaysia) Sdn. Bhd.

PLO No.1, Kawasan Perindustrian Senai, KB No. 104, 81400 Senai, Negeri Johor Darul Ta'zim, Malaysia

เว็บไซต์ร่วม:

<http://www.panasonic.co.jp/global/>

© 2004 Panasonic Communications Co., Ltd. สงวนลิขสิทธิ์

PFQW2250ZA RM1204DM0

3/4